

Blästerskåp med utsug

Blasting cabinet with extractor



Item No:
75506



Kontaktinformation

Verktysboden Erfilux AB
Källbäckstrydgatan 1
SE-507 42 Borås
Telefon: 033-202650
Mejl: info@verktysboden.se

Miljöskydd / Skrotning

Återvinn önskat material, släng det inte bland hushållssoporna. Alla maskiner, tillbehör och förpackningar skall sorteras och lämnas till en återvinningscentral och där kasseras på ett miljövänligt sätt.



Specifikationer

Nätanslutning	230 V/50 Hz, 1200 W
Max. arbetstryck	8 bar
Luftförbrukning	ca 400-600 liter/minut
Tryckluftsanslutning	1/2"
Yttermått	1000 x 610 x 1630 mm
Innermått	945 x 605 x 605 mm
Vikt	90 kg

Komplett med lysrörslampa, skyddshandskar och skyddsfilm.

Viktigt!

Läs noga igenom bruksanvisningen, säkerhetsinstruktioner och monteringsanvisningar innan du använder produkten. På så sätt får du ut mesta möjliga av din apparat och felaktig användning undviks. Spara bruksanvisningen för framtida behov och vid en eventuell försäljning ska anvisningen följa med skåpet.

Säkerhetsföreskrifter

Läs noga igenom manualens säkerhetsföreskrifter innan du använder blästerskåpet. VARNING! När blästerskåpet används så måste grundläggande försiktighetsmått alltid följas för att reducera risken för personskada och andra risker orsakade av för högt lufttryck.

1. Anslutande tryckluftsslanger bör inte ha en mindre dimension än 8 mm och skall klara ett tryck på minst 8,6 bar. Lossa alltid stickkontakten från vägguttaget och koppla bort tryckluftslangen när blästerskåpet inte används, vid påfyllning av bläster medel, vid all slags service och vid byte av tillbehör.
2. Tryckluften skall vara fri från föroreningar tex olja, fukt etc. Använd ej blästerskåpet på fuktiga, våta eller dåligt upplysta arbetsplatser. Utsätt ej blästerskåpet för regn. Håll arbetsytan väl upplyst och ren. Skräpiga arbetsplatser innebär större risk för olyckor.

3. Anslut endast till jordat 230 V/50 Hz eluttag.
4. Använd skyddsglasögon och hörselskydd. Använd alltid godkända skyddsglasögon när blästerskåpet används. OBS! Vanliga glasögon är inte skyddsglasögon. Använd hörselskydd eftersom blästerskåpets ljudnivå kan vara hög vid användandet. Använd endast rekommenderade blästermaterial. Ersätt alltid ett trasigt skyddsglas med ett av motsvarande storlek och kvalitet.
5. Håll barn borta från utrustningen. Barn får ej uppehålla sig i närheten av blästerskåpet. Låt dem aldrig handha blästerskåpet eller dess tillbehör.
6. När blästerskåpet inte används, så ska det förvaras på torr plats för att skyddas mot rost, samt i ett låst utrymme så att det förvaras oåtkomligt för barn.
7. Byt ut handskarna. Skyddshandskarna slits, byt ut dem mot nya när så krävs.
8. Stäng och regla luckan vid användning.
9. Var aktsam om elkabeln. Lossa aldrig stickkontakten från vägguttaget genom att dra i elkabeln. Håll elkabeln borta från värme, olja och vassa kanter.

Monteringsanvisning

1. Ta bort alla delar från förpackningen inklusive golv, galler från botten av lådan, under wellpappen.
2. Ta bort alla delar från insidan skåpet.
3. Placera skåpet upp och ner.
4. Montera benen som använd fyra 1/4" x 1/2" bultar. Främre vänstra benet har en skylt.
5. Ställ skåpet upprätt på benen.
6. Placera fotpedalen mellan frambenen.
7. Montera dörrarna med muttrar och skruvar.
8. Lossa skruvarna till dörrlåsen och flytta ut dem till sin plats och dra åt skruvarna igen. Justera dem så att lucktätningen stramar något.
9. Dammsugaren - Fäst dammsugaren på baksidan (till höger). Använd 1/4" x 3/4" skruvar och brickor. Placera överdelen av dammsugaren (med motor och filter) uppåt. Täta inloppet på dammsugaren inuti skåpet.
10. Dra åt alla bultar, muttrar och skruvar.
11. Placera golvgallret i skåpet. Placera de genomgående slangarna i öppningarna.
12. Anslut dammsugaren till kontakten som kommer från armaturen.
13. Anslut ena änden av sugslangen till intaget på den rörliga pistolen, den andra änden till den fasta sugledningen. Gör på motsvarande sätt för den fasta pistolen.
14. Fyll på blästermaterial i skåpet via galleret (ca 6-7 kg).

Se monteringsfilm på verktysboden.se

Funktioner

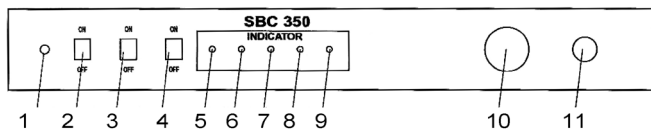

1. Säkring, skydd mot överbelastning och kortslutning.
2. Huvudströmbrytare.
3. Strömbrytare för belysning.
4. Strömbrytare för dammsugare.
5. Indikator för nätanslutning.
6. Indikator för att styrkretsarna är aktiverade.
7. Indikator för dörrkontaktarna, lyser när dörrarna är ordentligt stängda.
8. Indikator för den fasta blästerpistolen, lyser när pistolen är aktiv.
9. Indikator för den rörliga blästerpistolen, lyser när pistolen är aktiv.
10. Manometer som visar arbetstrycket.
11. Tryckregulator, justerar arbetstrycket.

Allmänt

1. Förberedelser innan blästring. Alla delar som skall bästras måste vara fria från olja, fett och fukt. Försäkra dig om att delarna är torra innan du lägger dem i skåpet.
2. Lufttryck. Normalt arbetstryck ligger mellan 3,5 till 5,5 bar. Upp till 8,6 bar kan användas men så högt tryck förstör vissa blästermaterial som tex glaskulor. Normalt ställs trycket till 5,5 bar, detta passar de flesta material, för material såsom stål, aluminium eller ömtåliga ytor så börjar man vid ett lägre tryck och ökar vid behov tills man når en önskad effekt.
3. Blästerpistolens vinkel och avstånd. Rikta pistolen i 45° till 60° vinkel mot föremålet. Låt rikoschetterna riktas mot kabinettets baksida. Håll inte pistolen i 90° vinkel mot föremålet eftersom blästermaterialet då studsar tillbaka mot pistolen och reducerar blästerstrålen. Det sliter också på pistolens delar och på siktrutan. Håll pistolen på ca 15 cm avstånd. Varning. Pistolen skall alltid peka ifrån operatören mot föremålet som skall blästras. Blästra aldrig med kabinettsdörrarna olåsta eller öppna. Tag alltid bort luftanslutningen vid underhåll och service av apparaten.
4. Blästermedel. Blästermedlet skall alltid hålla en god kvalitet och vara torrt. Fukt förorsakar att blästermaterialet flödar sämre och sätter igen insugsrör, slangar och behållare.
5. Munstyckets storlek. Genom att öka munstyckets diameter kan avverkningen ökas markant men detta kräver ökat luftflöde (kompressorn måste kunna ge detta).

Underhåll

1. Blästerpistolen. Efter 10-12 timmars användning skall munstycket kontrolleras. Om munstycket slits ojämnt skall det vridas 1/4 varv efter 10 timmars användning.
2. Klumpbildning av blästermedel. Klumpbildning orsakas av fukt i lufttillförseln eller från delar som är feta eller oljiga. Om det inte åtgärdas kommer blästermedlet att flöda ojämnt och till slut sätta igen insugsrör eller pistolen. Kontrollera lufttillflödet, montera vid behov en effektiv fuktavskiljare. Avfetta delar som skall blästras ordentligt innan du blästrar dem.
3. Omvänt tryck. Om blästermedlet stoppar ibland, håll för munstycket på pistolen och tryck på fotpedalen några sekunder. Detta orsakar att luften trycks ut baklänges och därmed rensas blästerslangen. På detta sätt kan man enkelt avhjälpa igensättning.
4. Blästerpistolen tappar i tryck. Ställ regulatören trycket på 5,5 bar, tryck ner fotpedalen för att aktivera blästerpistolen och kontrollera på tryckmätaren, om trycket sjunker markant tyder det på att luftförsörjningen inte är tillräcklig. Detta kan bero på att slangen har för liten diameter, en reducerande snabbkoppling, ett igensatt filter eller en kompressor som inte ger tillräckligt flöde. Luftslangen bör vara 1/2" eller större.
5. Dålig sikt - extremt dammigt. Luftintaget skall vara fritt från föremål och skall tillåta luften att komma in i kabinettet. Stoftavskiljarens behållare kan vara full och behöver tömmas (öppna luckan i botten av stoftavskiljaren för att tömma behållaren). Dammfiltret i stoftavskiljaren kan vara igensatt eller behöva att bytas ut. Blästermedlet kan vara förbrukat och består mestadels av dammpartiklar, töm ut och byt ut medlet, rengör stoftavskiljare och filter.
6. Dålig sikt - siktrutan dammig. Siktrutan har en klar skyddsfilm monterad. Efter hand kommer filmen att mattas, byt då ut den mot en ny. Genom att använda skyddsfilm kan förlänga livslängden på siktrutan. Var noga med att tejpa ordentligt när ny skyddsfilm monteras annars kommer stoft att komma in och lägga sig mellan glaset och filmen.
7. Dåligt flöde av blästermedel. Kontrollera så att fukt inte förekommer i kabinettet, installera vid behov fuktavskiljare, byt ut fuktigt blästermedel och rengör slangar och munstycken. Sök efter eventuella hål i slangarna, byt vid behov. Skräp i blästermedlet, se upp så att inte eventuellt papper hamnar i medlet, detta förorsakar lätt att munstycken och slangar sätts igen. Byt ut eller sålla blästermedlet.

Öka driftsäkerheten genom förebyggande åtgärder

Det vanligaste problemet för en användare med sin blästerutrustning är att produktionskapaciteten sjunker. Ett väl underhållet blästerskåp kommer att kunna ge användaren många år av konstant service. När produktionen minskar kan operatören vanligtvis finna orsaken till problemet genom att kontrollera följande:

1. Luftförsörjning. Om tryckmätaren visar tillfredsställande obelastat värde (blästerpistolen är inte aktiverad), tryck ner fotpedalen för att aktivera blästerpistolen och kontrollera på tryckmätaren, om trycket sjunker markant tyder det på att luftförsörjningen inte är tillräcklig eller förhindrad. Rengör filter och kontrollera fuktavskiljare och slangar inklusive kopplingar tillbaka till kompressorn. Använd en tryckmätare för att kontrollera trycket längs ledningen eller ersätt blästerskåpets regulator om den visar felaktiga värden.
2. Blästerpistol. Munstycket slits ut så småningom. Ersätt det med ett nytt när dimensionen ökat med 1/16 av originalstorleken eller om det slitits ojämnt. Justera vid behov för olika blästermedel och villkor. En korrekt arbetande pistol drar 38 - 43 cm/Hg på en manometer.
3. Dammsugaren. Otillräcklig ventilation i kabinettet resulterar i reducerad effektivitet från blästerpistolens munstycke och minskad översikt över arbetet i skåpet. Använd dammsugarens skakfunktion efter ca 20 - 30 minuters användning eller efter varje användningstillfälle (oftare när blästermedlet blivit slitet). Töm behållaren minst en gång per dag. Tag ur filtret och blås rent regelbundet med tryckluft, för att dammsugaren skall kunna arbeta effektivt. Byt filtret vid behov.
4. Blästermedel. Använd blästermedel av hög kvalitet med en storlek anpassad efter uppgiften. Blästermedel som innehåller kvartspartiklar är en hälsofara. Kvartsdamm som andas in kan ge upphov till sjukdomar, t.ex. silikos som är en obotlig lungsjukdom. Det tar lång tid innan silikos uppträder. Därför är det viktigt att skydda sig mot dammet redan från början. Fukt i ett smutsigt blästermedel kan orsaka akut stopp. Förvara blästermedlet på en torr plats och fyll på med lämplig mängd. Blästermedlet bör ligga på en nivå ca 15 cm över insugsröret, har man mindre kommer det att förorenas och förbrukas snabbare. Emellertid ju mindre du har i systemet desto mindre behöver du byta ut.
5. Blästermedlets väg. Ersätt slangar som visar tecken på mjuka fläckar eller visar tecken på förslitning. Anpassa pistolens munstycke för att få ett lämpligt flöde. För fet mix förorsakar en pulsering från pistolen. Ett ovanligt högt

ljud när du blästrar indikerar en för mager mix. En fet mix resulterar i mindre rörelser medans en mager mix reducerar antalet kollisioner. Båda minskar effektiviteten.

Om något känns oklart, vi hjälper gärna till med instruktioner och svarar på frågor – kontakta vår verkstad. Telefon 033-20 26 50 eller verkstad@verktygsboden.se.

Bruksanvisning

1. Anslut alltid blästerskåpet till ett jordat 230 V/50 Hz eluttag.
2. Anslut blästerskåpets tryckluftsanslutning till kompressorns tryckluftslang. Kompressorn bör ha en kapacitet av minst 400-600 liter/min vid 5,5 bar. Se till att det inte finns något luftläckage. Om en läcka skulle uppstå, koppla bort tryckluftsslagen och reparera läckan innan blästerskåpet används igen. VARNING! Använd inte högre lufttryck än 8,6 bar till blästerskåpet.
3. Kontrollera slangarna inuti blästerskåpet, samt anslutningen till blästringspistolen. Se även till sugslangen för blästermedlet så att den sitter ordentligt fast på blästerpistolen och i sugröret.
4. Håll blästermedel i botten av blästerskåpet. Använd inte för mycket blästermedel eftersom detta kan resultera i långsam och ineffektiv blästring.
5. Tänd blästerskåpets belysning med hjälp av strömbrytaren. Och sätt även på dammsugaren.
6. Placera detaljen som ska blästras på gallret inuti blästerskåpet. Stäng luckan och lås med hjälp av de två excenterlåsen.
7. Stoppa in händerna i skyddshandskarna och se till att båda händerna är lättrorliga.
8. Greppa sedan blästerpistolen och tryck på fotpedalen, samtidigt som du riktar den fasta blästerpistolen mot den detalj som ska blästras. Om inget blästermedel kommer kan insugsröret behöva rensas. OBS! Rikta aldrig blästerpistolen mot fingrar eller handskar. Du riskerar i så fall att få allvarliga skador.
9. Håll detaljen som ska blästras med den lediga handen. Håll fingrarna på så vis att de inte hamnar i blästringens flödet. Det kan vara nödvändigt att flytta på fingrarna under blästringens gång för att undvika skada på fingrarna.
10. Du kan, om så behövs, hålla munstycket så nära som 5 cm ifrån ytan som ska blästras. För blästerpistolen fram och tillbaka eller runt i cirklar, samtidigt som du ser till att hålla fingrarna borta från blästermedlet.

11. För att kontrollera resultatet av blästringen, släpp blästerpistolen och avtryckaren och ta ut händerna ur skyddshandskarna. Öppna dörren och inspektera föremålet som blästras. Om så behövs, fortsätt med ytterligare blästring av föremålet.
12. När det är färdigblästrat, plocka bort föremålet, lossa luftrycksslangen och stäng av stoftavskiljaren och belysningen. Drag ur nätsladden om blästerskåpet inte skall användas på längre tid.

Byte av blästermunstycke

Fyra blästermunstycken (2x \varnothing 6 och 2x \varnothing 7 mm) medföljer blästerskåpet. Desto grovkornigare blästermedel, desto grövre munstycksöppning.

Underhåll

WARNING! Lossa stickkontakten från vägguttaget och koppla ur tryckluften före all slags service och vid byte av tillbehör.

1. Rengör luftfiltret regelbundet och ofta.
2. Kontrollera regelbundet skyddshandskar och blästermunstycken beträffande slitage.
3. Kontrollera blästermedlet. Håll det fritt från smuts och fukt. Byt ut blästermedlet när det blivit utslitet.
4. Rengör regelbundet blästerskåpets insida.
5. Undvik fukt i tryckluftslangen.
6. Kontrollera en gång i veckan luckans tätningslist.
7. Använd ej blästerskåpet med ett högre tryck än 8,6 bar.
8. Om lysrören behöver bytas, byt dem mot ett rör av motsvarande typ.

Blockdiagram

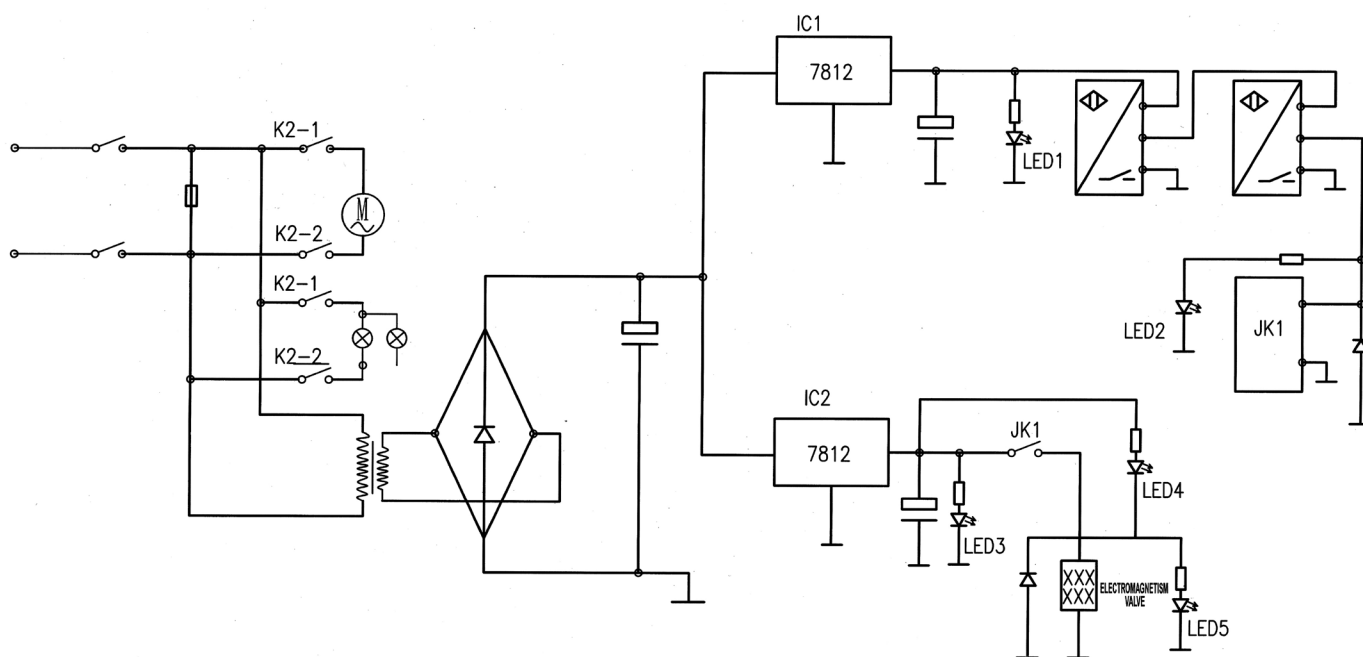

9. Om blästermedlet fastnar på grund av statisk elektricitet, så kan det bero på för torr väderlek. Lämna det färdigblästrade föremålet på gallret och undvik att röra det tills blästermedlet "rinner" av.

Reservdelislista

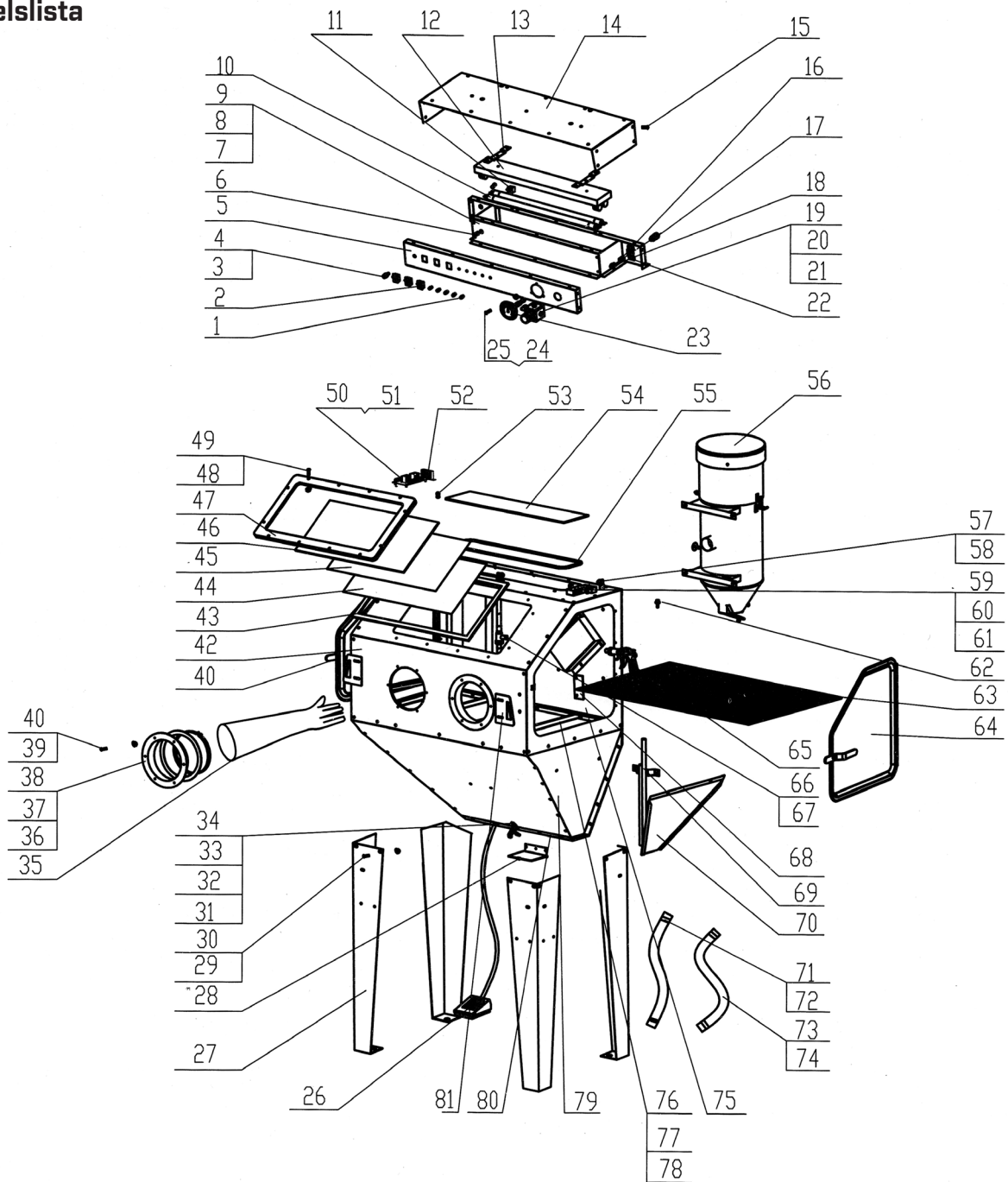

1	lamp cover indicator	22	jet fixing board	42	cabinet	62	1/4" jet
2	switch	23	pressure gauge	43	window washer	63	web
3	fuse case	24	screw	44	protect film	64	right door parts
4	fuse	25	nut	45	glass	65	movable gun
5	lamp cover parts	26	pedal switch	46	organic glass	66	flexible metal pipe
6		27	leg	47	window frame	67	fixed gun
7		28	cover of funnel	48	screw	68	door locking washer
8		29	screw	49	nut	69	abrasive suction pipe
9	10	30	nut	50	circuitry board	70	funnel inside board
10	lamp	31	locking parts	51	screw	71	air hose
11	socket	32	screw	52	transformer	72	clamp
12	lamp self	33	nut	53	line-locked	73	sand hose
13		34	washer	54	lamp cover glass	74	clamp
14	lamp cover board	35	gloves	55	lamp cover seal	75	cabinet
15	screw	36	gloves clamp	56	dust collector	76	web parts
16	jet	37	gloves washer	57	jet	77	
17	quick jet socket	38	gloves socket	58	right-angle jet	78	
18	straight jet	39	screw	59	electromagnetism valve	79	cabinet
19	air regulator	40	nut	60	straight jet	80	funnel soleplate
20	straight jet	41	left door	61	right-angle jet	81	door locking board
21	right-angle jet						

EG FÖRSÄKRAN OM ÖVERENSSTÄMMELSE

2006/42/EC (MD), 2014/30/EU (EMC)

ORIGINAL DEKLARATION

Vi, tillverkaren

Företag: Verktysboden Erfilux AB
Adress: Källbäckstrydsgatan 1, SE-507 42 Borås, Sweden
Telefon: +46-33-2026 53

intygar att konstruktion och tillverkning av denna produkt marknadsförd under varumärket PELA

Maskin: Blästerskåp, golvmodell m cyklonsug, Blästerskåp med trycktank, Blästerskåp Industri
Typbeteckning: XH-SBC350, XH-PSBC990, XH-SBC420
Artikelnummer: 75506, 502331, 63045

följer alla relevanta bestämmelser i enlighet med 2006/42/EC (MD) & 2014/30/EU (EMC).

För att tillmötesgå ovan nämnt direktiv har följande harmoniserade standarder använts:

Standard:

EN 1248:2001+A1:2009 EN 60204-1:2018 EN IEC 61000-6-1:2019
EN IEC 61000-6-3: 2021

Notified body: Intertek testing services Zhejiang Ltd.
Certifikatsnummer: 210100566HZH-V1 / 221100216HZH-V3

Denna produkt var CE märkt år: 2023

Person som är behörig att ställa samman den tekniska dokumentationen, och är etablerad i Europeiska gemenskapen:

Namn: Lars Edwardsson
Adress: Källbäckstrydsgatan 1, SE-507 42 Borås, Sweden

Denna deklaration gäller uteslutande för produkten i det utförande den placerades på marknaden och exkluderar komponenter som tillförs nu och/eller vid senare tillfälle av slutkunden.

Stad och land: Borås, Sverige Datum: 09/02/2023



Namn: Ted Berglund
Befattning: Inköpare

VERKTYGSBODEN

PELA
TOOLS

Contact

PELA Tools
Solängsvägen 13
SE-513 70 Borås
Phone: 033-202650
E-mail: order@pelatools.com

Environmental protection / Scrapping

Recycle any unwanted material, do not throw it in the household rubbish. All machines, accessories and packaging must be sorted and left at a recycling center and disposed of in an environmentally friendly manner.



Specifications

Voltage	230 V/50 Hz, 1200 W
Max. working pressure	8 bar
Air consumption	ca 400-600 liter/minut
air connection	1/2"
External dimensions	1000 x 610 x 1630 mm
Internal dimensions	945 x 605 x 605 mm
Weight	90 kg

Complete with fluorescent lamp, protective gloves and protective film.

Important!

Carefully read the operating instructions, safety instructions and installation instructions before using the product. This way you get the most out of your device and incorrect use is avoided. Save the operating instructions for future needs and in the event of a sale, the instructions must accompany the cabinet.

Safety instructions

Carefully read the manual safety instructions before using the blower cabinet. **WARNING!** When using the blast cabinet, basic precautions must always be followed to reduce the risk of personal injury and other risks caused by excessive air pressure.

1. Connected air hoses should not have a dimension smaller than 8 mm and must withstand a pressure of at least 8.6 bar. Always disconnect the plug from the wall socket and disconnect the compressed air hose when the blasting cabinet is not in use, when refilling blasting agents, when servicing and changing accessories.
2. The compressed air must be free of contaminants such as oil, moisture, etc. Do not use the blower cabinet in damp, wet or poorly lit workplaces. Do not expose the blast cabinet to rain. Keep the work surface well lit and clean. Dirty workplaces involve a greater risk of accidents.

3. Only connect to a grounded 230 V / 50 Hz electrical outlet.
4. Wear safety goggles and hearing protection. Always wear approved safety goggles when using the blower cabinet. **NOTE!** Ordinary glasses are not goggles. Use hearing protection as the noise level of the blast cabinet may be high during use. Use only recommended blasting materials. Always replace a broken protective glass with one of the corresponding size and quality.
5. Keep children away from equipment. Children are not allowed to stay near the blast cabinet. Never let them handle the blast cabinet or its accessories.
6. When the blast cabinet is not in use, it should be stored in a dry place to protect against rust, and in a locked room so that it is stored out of reach of children.
7. Replace the gloves. Protective gloves wear, replace them with new ones when required.
8. Close and lock the door during use.
9. Be careful of the power cord. Never disconnect the plug from the wall socket by pulling on the power cord. Keep the power cord away from heat, oil, and sharp edges.

Assembly instructions

1. Remove all parts from the packaging including floor, grille from the bottom of the box, under the corrugated cardboard.
2. Remove all parts from the inside cabinet.
3. Place the cabinet upside down.
4. Install the legs using four 1/4" x 1/2" bolts. The front left leg has a sign.
5. Place the cabinet upright on its legs.
6. Place the foot pedal between the front legs.
7. Install the doors with nuts and bolts.
8. Loosen the screws for the door locks and move them out of place and tighten the screws again. Adjust them so that the door seal tightens slightly.
9. Vacuum cleaner - Attach the vacuum cleaner to the back (right). Use 1/4" x 3/4" screws and washers. Place the top of the vacuum cleaner (with motor and filter) upwards. Seal the inlet of the vacuum cleaner inside the cabinet.
10. Tighten all bolts, nuts and bolts.
11. Place the floor grille in the cabinet. Place the through hoses in the openings.
12. Connect the vacuum cleaner to the socket coming from the luminaire.
13. Connect one end of the suction hose to the socket on the movable gun, the other end to the fixed suction line. Do the same for the fixed gun.
14. Fill blasting material in the cabinet via the grid (approx. 6-7 kg).

Watch assembly film at verktygsboden.se

Features

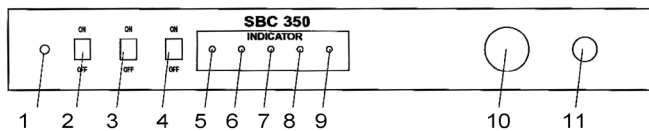

1. Fuse, overload protection and short circuit.
2. Main switch.
3. Power switch for lighting.
4. Switch for vacuum cleaner.
5. Power on indicator.
6. Indicator that the control circuits are activated.
7. Indicator for the door contacts, lights up when the doors are properly closed.
8. Indicator for the fixed blast gun, lights up when the gun is active.
9. Indicator for the moving blast gun, lights up when the gun is active.
10. Manometer showing working pressure.
11. Pressure regulator, adjusts working pressure.

Blasting, general information

1. Preparations before blasting. All parts to be painted must be free of oil, grease and moisture. Make sure the parts are dry before placing them in the cabinet.
2. Pressure. Normal working pressure is between 3.5 to 5.5 bar. Up to 8.6 bar can be used, but such high pressure destroys certain blasting materials such as glass balls. Normally the pressure is set to 5.5 bar, this is suitable for most materials, for materials such as steel, aluminum or fragile surfaces you start at a lower pressure and increase if necessary until you reach a desired effect.
3. The angle and distance of the blasting gun. Aim the gun at a 45° to 60° angle at the object. Let the ricochets face the back of the cabinet. Do not hold the gun at a 90° angle to the object as the blasting material will then bounce back against the gun and reduce the blasting jet. It also wears on the parts of the pistol and on the sight box. Keep the gun at a distance of about 15 cm. Warning. The pistol must always point away from the operator towards the object to be blasted. Never blast with the cabinet doors unlocked or open. Always remove the air connection during maintenance and service of the appliance.
4. Blasting agents. The blowing agent must always be of good quality and dry. Moisture causes the blast material to flow less and clog intake pipes, hoses and containers.
5. Nozzle size. By increasing the diameter of the nozzle, the felling can be increased significantly, but this requires increased air flow (the compressor must be able to provide this).

Maintenance

1. The blasting gun. After 10-12 hours of use, check the nozzle. If the nozzle wears unevenly, turn it 1/4 turn after 10 hours of use.
2. Lump formation of blowing agents. Lump formation is caused by moisture in the air supply or from parts that are greasy or oily. If not remedied, the blasting agent will flow unevenly and eventually clog the intake manifold or gun. Check the air supply, install an effective moisture trap if necessary. Degrease parts to be blasted properly before blasting.
3. Reverse pressure. If the blasting agent sometimes stops, hold the nozzle on the gun and press the foot controller for a few seconds. This causes the air to be forced out backwards and thus the blast hose is cleaned. In this way, clogging can be easily remedied.
4. The blast gun drops in pressure. Set the regulator to 5.5 bar, depress the foot pedal to activate the blast gun and check the pressure gauge, if the pressure drops significantly it indicates that the air supply is not sufficient. This may be because the hose has too small a diameter, a reducing quick coupling, a clogged filter or a compressor that does not provide sufficient flow. The air hose should be 1/2 "or larger.
5. Poor visibility - extremely dusty. The air intake must be free of objects and must allow air to enter the cabinet. The dust collector container may be full and needs to be emptied (open the lid at the bottom of the dust collector to empty the container). The dust filter in the dust collector may be clogged or need to be replaced. The blasting agent can be consumed and consists mostly of dust particles, empty and replace the agent, clean dust separators and filters.
6. Poor visibility - dusty sight box. The sight box has a clear protective film mounted. Gradually, the film will slow down, then replace it with a new one. Using protective film can extend the life of the sight pane. Be sure to tape properly when installing a new protective film, otherwise dust will come in and settle between the glass and the film.
7. Poor flow of blasting agents. Check that there is no moisture in the cabinet, install a moisture trap if necessary, replace a damp blasting agent and clean hoses and nozzles. Look for any holes in the hoses, replace if necessary. Debris in the blasting agent, be careful not to put any paper in the agent, this easily causes nozzles and hoses to become clogged. Replace or sift the blasting agent.

Increase operational reliability through preventive measures

The most common problem for a user with their blasting equipment is that production capacity decreases. A well-maintained blasting cabinet will be able to provide the user with many years of constant service. When production decreases, the operator can usually find the cause of the problem by checking the following:

1. Air supply. If the pressure gauge shows a satisfactory unloaded value (the blast gun is not activated), depress the foot pedal to activate the blast gun and check the pressure gauge, if the pressure drops significantly it indicates that the air supply is insufficient or obstructed. Clean filters and check humidity traps and hoses including connections back to the compressor. Use a pressure gauge to check the pressure along the line or replace the blast cabinet regulator if it shows incorrect values.
2. Blast gun. The nozzle wears out eventually. Replace it with a new one when the dimension has increased by 1/16 of the original size or if it has worn unevenly. Adjust if necessary for different blasting agents and conditions. A correctly working pistol draws 38 - 43 cm / Hg on a manometer.
3. The vacuum cleaner. Insufficient ventilation in the cabinet results in reduced efficiency from the blast gun nozzle and reduced overview of the work in the cabinet. Use the vacuum cleaner's shaking function after approx. 20 - 30 minutes of use or after each use (more often when the blasting agent has worn out). Empty the container at least once a day. Remove the filter and blow clean regularly with compressed air, so that the vacuum cleaner can work efficiently. Replace the filter if necessary.
4. Blasting agents. Use high-quality blasting agents with a size adapted to the task. Blasting agents that contain quartz particles are a health hazard. Inhaled quartz dust can cause diseases, e.g. silicosis which is an incurable lung disease. It takes a long time before silicosis appears. Therefore, it is important to protect yourself from the dust from the beginning. Moisture in a dirty blasting agent can cause an emergency stop. Store the blasting agent in a dry place and top up with the appropriate amount. The blasting agent should be at a level about 15 cm above the intake pipe, if you have less, it will be contaminated and consumed faster. However, the less you have in the system the less you need to replace.
5. The path of the blowing agent. Replace hoses that show signs of soft spots or show signs of wear. Adjust the gun nozzle to obtain a suitable flow. Too greasy mix causes a pulsation

from the gun. An unusually loud sound when blasting indicates a too lean mix. A greasy mix results in smaller movements while a lean mix reduces the number of collisions. Both reduce efficiency.

If something feels unclear, we are happy to help with instructions and answer questions - contact our workshop. Phone (+46) 33-20 26 50 or verkstad@verktygsboden.se.

Instructions for use

1. Always connect the blast cabinet to a grounded 230 V / 50 Hz electrical outlet.
2. Connect the blast cabinet compressed air connection to the compressor compressed air hose. The compressor should have a capacity of at least 400-600 liters / min at 5.5 bar. Make sure there is no air leakage. Should a leak occur, disconnect the compressed air hose and repair the leak before using the blast cabinet again. **WARNING!** Do not use air pressure higher than 8.6 bar to the blast cabinet.
3. Check the hoses inside the blasting cabinet, as well as the connection to the blasting gun. Also check the suction hose for the blasting agent so that it is firmly attached to the blasting gun and to the suction pipe.
4. Pour blasting agent into the bottom of the blasting cabinet. Do not use too much blasting agent as this may result in slow and ineffective blasting.
5. Turn on the blast cabinet lighting using the power switch. And also turn on the vacuum cleaner.
6. Place the part to be blasted on the grille inside the blasting cabinet. Close the door and lock using the two eccentric locks.
7. Put your hands in the protective gloves and make sure that both hands are agile.
8. Then grasp the blast gun and press the foot pedal, while pointing the fixed blast gun at the part to be blasted. If no blowing agent is present, the suction pipe may need to be cleaned. **NOTE!** Never point the blast gun at fingers or gloves. In that case, you risk serious injuries.
9. Hold the part to be blasted with your free hand. Hold your fingers so that they do not end up in the blasting flow. It may be necessary to move your fingers during the blasting process to avoid injury to your fingers.
10. You can, if necessary, keep the nozzle as close as 5 cm from the surface to be blasted. Move the blasting gun back and forth or in circles, while keeping your fingers away from the blasting agent.

11. To check the result of the blasting, release the blasting gun and the trigger and take your hands out of the protective gloves. Open the door and inspect the object being blasted. If necessary, continue with further blasting of the object.
12. When you finished blasting, remove the object, loosen the air pressure hose and turn off the dust collector and the lighting. Unplug the power cord if the blast cabinet is not to be used for a long time

9. If the blasting agent gets stuck due to static electricity, it may be due to too dry weather. Leave the finished blasted object on the grid and avoid touching it until the blasting agent "runs off".

Replacement of blasting nozzle

Four blast nozzles (2x $\varnothing 6$ and 2x $\varnothing 7$ mm) are included with the blast cabinet. The coarser the blasting agent, the coarser the nozzle opening.

Maintenance

WARNING! Disconnect the plug from the wall socket and disconnect the compressed air before any service and when changing accessories.

1. Clean the air filter regularly and often.
2. Regularly check protective gloves and blasting nozzles for wear.
3. Check the blasting agent. Keep it free from dirt and moisture. Replace the blasting agent when it has worn out.
4. Regularly clean the inside of the blower cabinet.
5. Avoid moisture in the compressed air hose.
6. Check the door sealing strip once a week.
7. Do not use the blower cabinet with a pressure higher than 8.6 bar.
8. If the fluorescent lamps need to be replaced, replace them with a tube of the corresponding type.

Block diagram

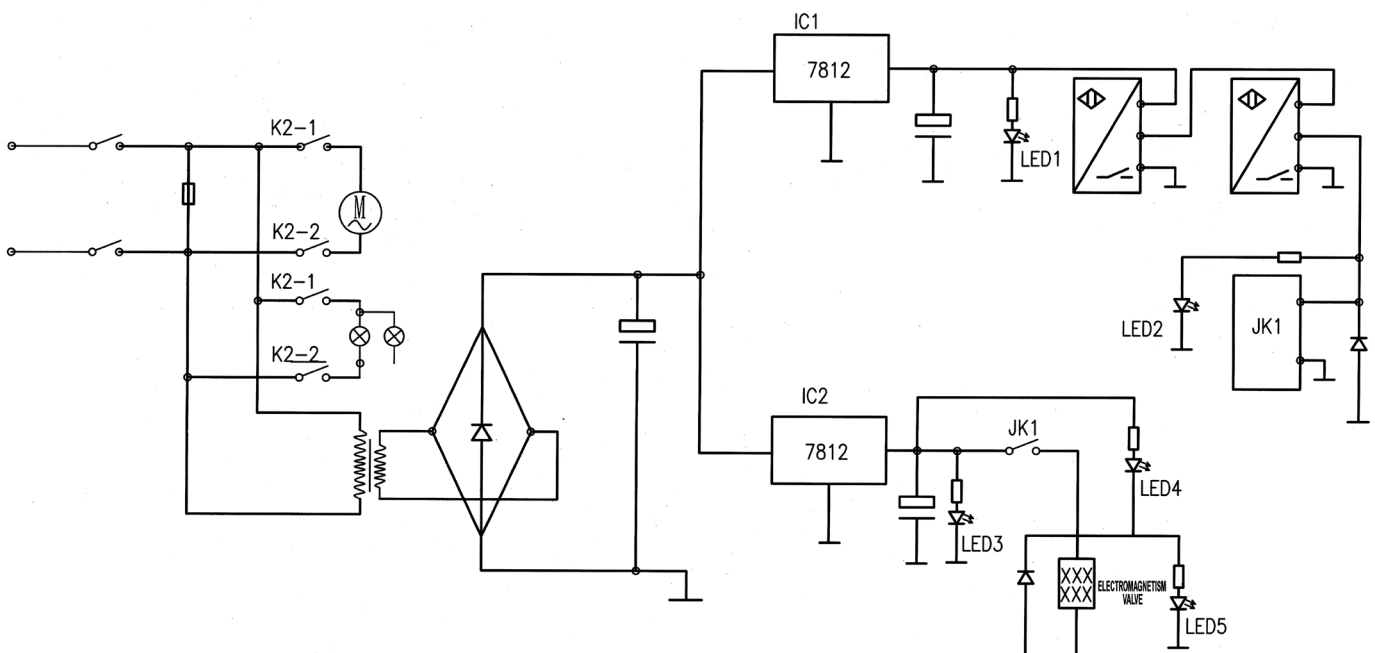

Spare parts list

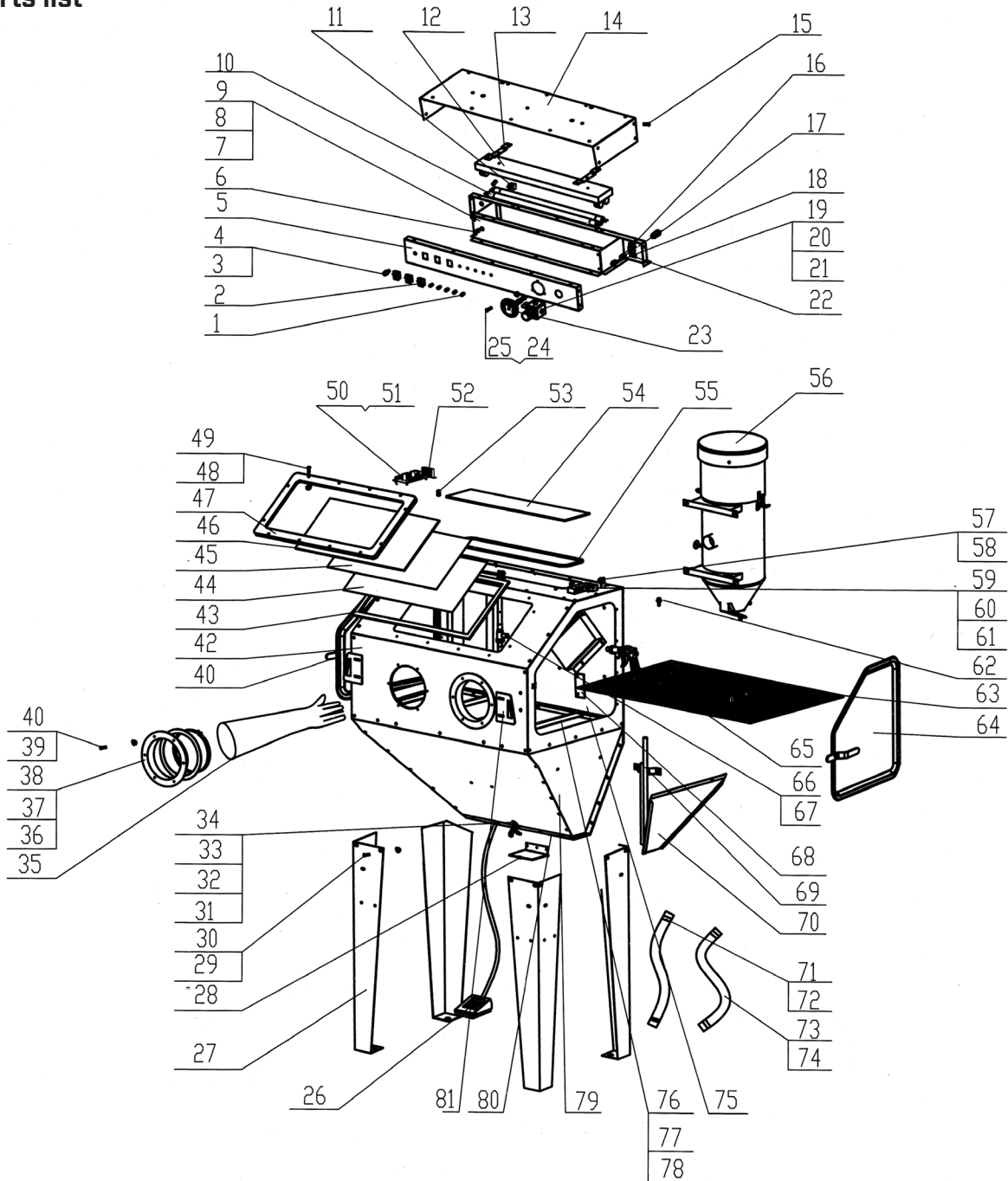

1	lamp cover indicator	22	jet fixing board	42	cabinet	62	1/4" jet
2	switch	23	pressure gauge	43	window washer	63	web
3	fuse case	24	screw	44	protect film	64	right door parts
4	fuse	25	nut	45	glass	65	movable gun
5	lamp cover parts	26	pedal switch	46	organic glass	66	flexible metal pipe
6		27	leg	47	window frame	67	fixed gun
7		28	cover of funnel	48	screw	68	door locking washer
8		29	screw	49	nut	69	abrasive suction pipe
9	lamp	30	nut	50	circuitry board	70	funnel inside board
10		31	locking parts	51	screw	71	air hose
11		32	screw	52	transformer	72	clamp
12		33	nut	53	line-locked	73	sand hose
13	lamp self	34	washer	54	lamp cover glass	74	clamp
14	lamp cover board	35	gloves	55	lamp cover seal	75	cabinet
15	screw	36	gloves clamp	56	dust collector	76	web parts
16	jet	37	gloves washer	57	jet	77	
17	quick jet socket	38	gloves socket	58	right-angle jet	78	cabinet
18	straight jet	39	screw	59	electromagnetism valve	79	
19	air regulator	40	nut	60	straight jet	80	funnel soleplate
20	straight jet	41	left door	61	right-angle jet	81	door locking board
21	right-angle jet						

EU Declaration of Conformity

2006/42/EC (MD), 2014/30/EU (EMC)

ORIGINAL Declaration of conformity

We, the manufacturer

Company: Verktysboden Erfilux AB
Address: Källbäckstrydsgatan 1, SE-507 42 Borås, Sweden
Telephone number: +46-33-2026 53

Declare under our sole responsibility that the product

Machine: Sandblast cabinet, Sandblast cabinet wit pressure tank, Industrial blast cabinet
Type designation: XH-SBC350, XH-PSBC990, XH-SBC420
Item number: 75506, 502331, 63045

fulfils all relevant provisions of the **2006/42/EC (MD) & 2014/30/EU (EMC)**.

To show compliance with the above Directives the following harmonized standards have been applied:

Standards:

EN 1248:2001+A1:2009 EN 60204-1:2018 EN IEC 61000-6-1:2019
EN IEC 61000-6-3: 2021

Notified body: Intertek testing services Zhejiang Ltd.
Certificate number: 210100566HZH-V1 / 221100216HZH-V3

This product was CE marked year: 2023

Person authorized to compile the technical file:

Namn: Lars Edwardsson
Adress: Källbäckstrydsgatan 1, SE-507 42 Borås, Sweden

This declaration relates to the machinery in the state in which it was placed on the market and excludes components which are added and/or operations carried out subsequently by the final user.

City and Country: Borås, Sverige Date: 09/02/2023



Name: Ted Berglund
Position: Purchaser

VERKTYGSBODEN

PELA
TOOLS

Kontaktinformasjon

Verktøysboden Erflux AB
Källbäckstrydsgatan 1
SE-507 42 Borås
Telefon: 033-202650
E-post: info@verktøysboden.se

Miljøvern / kassering

Gjenvinn uønsket materiale.
Det skal ikke kastes sammen med husholdningsavfallet. Alle maskiner, alt tilbehør og all emballasje skal sorteres og leveres til en gjenvinningsstasjon og kasseres på en miljøvennlig måte.



Spesifikasjoner

Nettilkobling	230 V/50 Hz, 1200 W
Maks. arbeidstrykk	8 bar
Luftforbruk	ca. 400-600 liter/minutt
Trykklufttilkobling	1/2"
Utvendige mål	1000 x 610 x 1630 mm
Innvendige mål	945 x 605 x 605 mm
Vekt	90 kg

Komplett med lysrør, vernehansker og beskyttelsesfilm.

Viktig!

Les nøye igjennom brukerhåndboken, sikkerhetsinstruksjonene og monteringsanvisningene før du bruker produktet. På den måten får du mest mulig ut av apparatet og feil bruk unngås. Ta vare på håndboken for fremtidig bruk. Hvis produktet selges, skal håndboken følge med produktet.

Sikkerhetsinstruksjoner

Les nøye gjennom sikkerhetsinstruksjonene i håndboken før du bruker enheten. ADVARSEL! Når du bruker enheten, må grunnleggende forholdsregler alltid følges for å redusere faren for personskade og andre farer forårsaket av for høyt lufttrykk.

1. Tilkoblede trykkluftslanger skal ha en dimensjon på minst 8 mm og tåle et trykk på minst 8,6 bar. Trekk alltid støpselet ut av veggkontakten og koble fra trykkluftslangen når enheten ikke brukes, før påfylling av blåsemiddel, ved alle typer service, samt ved bytting av tilbehør.
2. Trykkluften må være fri for forurensninger som olje, fuktighet, o.l. Ikke bruk enheten på fuktige, våte eller dårlig opplyste arbeidsplasser. Ikke utsett enheten for regn. Hold arbeidsflaten godt opplyst og ren. Rotete arbeidsplasser kan medføre større fare for ulykker.

3. Koble kun til et jordet strømuttak på 230 V/50 Hz.
4. Bruk vernebriller og hørselsvern. Bruk alltid godkjente vernebriller når du bruker enheten. OBS! Vanlige briller fungerer ikke som vernebriller. Bruk hørselsvern fordi støynivået kan være høyt under bruk av enheten. Bruk kun anbefalte blåsemidler. Bytt alltid ut et knust beskyttelsesglass med et som har tilsvarende størrelse og kvalitet.
5. Hold barn unna utstyret. Barn har ikke lov til å oppholde seg i nærheten av enheten. La aldri barn håndtere enheten eller tilbehøret dens.
6. Når enheten ikke er i bruk, bør den oppbevares på et tørt sted for å beskytte den mot rust. Den bør også oppbevares i et låst rom så den er utilgjengelig for barn.
7. Bytt ut hanskene. Vernehanskene slites ut. Bytt dem ut med nye ved behov.
8. Lukk lokket under bruk.
9. Vær forsiktig med strømledningen. Trekk aldri støpselet ut av veggkontakten ved å dra i strømledningen. Hold strømledningen unna varme, olje og skarpe kanter.

Monteringsanvisning

1. Ta alle deler ut av esken, inkludert gulv og rist i bunnen av esken, under bølgepappen.
2. Fjern alle deler fra innsiden av skapet.
3. Sett kabinettet opp ned.
4. Monter beina med fire 1/4" x 1/2" bolter. Beinene foran til venstre har et skilt.
5. Sett kabinettet oppreist på beina.
6. Plasser fotpedalen mellom forbeina.
7. Monter dørene med mutrer og bolter.
8. Løsne skruene til dørlåsene og flytt dem ut til plassen sin, før du strammer skruene på nytt. Juster dem slik at dørpakningen strammer litt.
9. Støvsugeren - Fest støvsugeren på baksiden (til høyre). Bruk 1/4" x 3/4" skruer og skiver. Plasser toppen av støvsugeren (med motor og filter) oppover. Tett innløpet til støvsugeren inne i kabinettet.
10. Stram alle bolter, mutrer og skruer.
11. Legg gulvrissen i skapet. Plasser de gjennomgående slangene i åpningene.
12. Koble støvsugeren til kontakten som kommer fra armaturen.
13. Koble den ene enden på sugeslangen til innløpet på den bevegelige pistolen. Koble den andre enden til den faste sugeledningen. Gjør det samme for den faste pistolen.
14. Fyll blåsemiddel i kabinettet via risten (ca. 6-7 kg).

Se monteringsvideo på verktøysboden.se

Funksjoner

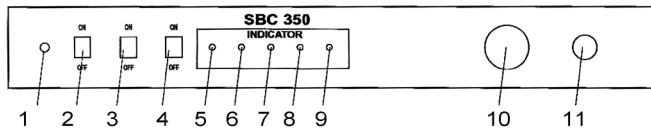

1. Sikring - beskyttelse mot overbelastning og kortslutning.
2. Hovedstrømbryter.
3. Lysbryter.
4. Bryter for støvsuger.
5. Indikator for nettilkobling.
6. Indikator for aktiverte kontrollkretser.
7. Indikator for dørkontaktene. Lyser når dørene er helt lukket.
8. Indikator for den faste blåsepistolen. Lyser når pistolen er aktivert.
9. Indikator for den bevegelige blåsepistolen. Lyser når pistolen er aktivert.
10. Manometer som viser arbeidstrykk.
11. Trykkregulator. Justerer arbeidstrykket.

Generelt

1. Forberedelser før sandblåsing. Alle deler som skal behandles må være frie for olje, fett og fuktighet. Sørg for at delene er tørre før du legger dem i kabinettet.
2. Lufttrykk. Normalt arbeidstrykk er på mellom 3,5 og 5,5 bar. Et trykk på inntil 8,6 bar kan brukes, men et så høyt trykk vil ødelegge enkelte materialer, som glasskuler. Normalt stilles trykket til 5,5 bar. Dette passer de fleste materialer. For materialer som stål, aluminium eller skjøre overflater, starter man med et lavere trykk som økes etter behov til man oppnår ønsket effekt.
3. Vinkel og avstand på sandblåsepistolen. Rett pistolen i en vinkel på mellom 45° og 60° mot gjenstanden. La rikosjettene rettes mot baksiden av kabinettet. Ikke hold pistolen i en vinkel på 90° mot gjenstanden, fordi blåsematerialet vil da sprette tilbake mot pistolen og redusere blåsestrålen. Det sliter også på pistoldelene og seglasset. Hold pistolen på ca. 15 cm avstand. Advarsel. Pistolen skal alltid peke vekk fra operatøren mot gjenstanden som skal sandblåses. Sandblås aldri når kabinettdørene er ulåste eller åpne. Fjern alltid lufttilkoblingen ved vedlikehold og service av enheten.
4. Blåsemiddel. Blåsemidlet skal alltid være tørt og av god kvalitet. Fuktighet gjør at blåsemidlet flyter dårligere og tetter igjen inntaksrør, slanger og beholdere.
5. Størrelse på munnstykket. Ved å øke diameteren på munnstykket, kan avvirkingen økes betraktelig. Dette krever derimot økt luftstrøm (som kompressoren må kunne gi).

Vedlikehold

1. Sandblåsepistol. Munnstykket skal kontrolleres etter 10-12 timers bruk. Hvis munnstykket slites ujevnt, skal det dreies en 1/4 omdreining etter 10 timers bruk.
2. Klumpdannelse i blåsemiddel. Klumpdannelse forårsakes av fuktighet i lufttilførselen, eller fra deler som er fete eller oljete. Hvis det ikke behandles, vil blåsemidlet flyte ujevnt og til slutt tette inntaksrøret eller pistolen. Sjekk lufttilførselen. Monter en effektiv fuktutskiller om nødvendig. Deler som skal sandblåses må avfettes grundig før sandblåsing.
3. Omvendt trykk. Hvis blåsemidlet stopper, hold for munnstykket på pistolen og trykk på fotpedalen i noen sekunder. Dette gjør at luften presses ut bakover og dermed renser blåseslangen. På denne måten kan man enkelt rette opp tilstoppinger.
4. Blåsepistolen mister trykk. Still regulatoren på 5,5 bar, trykk ned fotpedalen for å aktivere blåsepistolen, og kontroller trykkmåleren. Hvis trykket synker betraktelig, er det tegn på for lite lufttilførsel. Dette kan skyldes en slange med for liten diameter, en reduserende hurtigkobling, et tett filter, eller en kompressor som ikke gir tilstrekkelig flyt. Luftslangen skal være 1/2" eller større.
5. Dårlig sikt - svært mye støv. Luftinntaket må være fritt for fremmedlegemer, slik at luft kan komme inn i kabinettet. Beholderen på støvsamleren kan være full og må tømmes (åpne luken i bunnen på støvsamleren for å tømme beholderen). Støvfilteret i støvsamleren kan være tilstoppet eller må skiftes ut. Blåsemidlet kan være brukt opp så det hovedsaklig består av støvpartikler. Tøm ut og fyll på nytt middel. Rengjør støvsamleren og filteret.
6. Dårlig sikt - støvete seglass. Seglasset er utstyrt med en klar beskyttelsesfilm. Filmen vil gradvis bli mattere. Den skal da erstattes med en ny film. Ved bruk av en beskyttelsesfilm kan levetiden til seglasset forlenges. Pass på å teipe forsvarlig når du installerer ny beskyttelsesfilm. Hvis ikke vil støv trenge inn mellom glasset og filmen.
7. Dårlig flyt av blåsemiddel. Sjekk at det ikke finnes fukt i kabinettet. Om nødvendig, monter et fuktutskiller, skift ut fuktig blåsemiddel, og rengjør slanger og munnstykket. Se etter eventuelle hull i slangene. Bytt ut ved behov. Rester i blåsemidlet. Pass på så det ikke kommer papir i midlet. Dette kan fort gjøre at munnstykket og slanger tettes. Bytt ut eller sikt blåsemidlet.

Øke driftssikkerheten gjennom forebyggende tiltak

Det vanligste problemet med sandblåseutstyret er at kapasiteten reduseres. Et godt vedlikeholdt sandblåsekabinett vil gi brukeren mange års konstant bruk. Når driften avtar, kan operatøren vanligvis finne årsaken til problemet ved å sjekke følgende:

1. Lufttilførsel. Hvis trykkmåleren viser tilfredsstillende, ubelastet verdi (blåsepistolen er ikke aktivert), trykk ned fotpedalen for å aktivere blåsepistolen, og kontroller trykkmåleren. Hvis trykket synker betraktelig, er det tegn på for liten eller blokkert lufttilførsel. Rengjør filteret og kontroller fuktutskilleren og slangene. Kontroller også koblingene tilbake til kompressoren. Bruk en trykkmåler for å kontrollere trykket langs ledningen, eller bytt ut regulatoren i sandblåsekabinettet hvis den viser feil verdier.
2. Sandblåsepistol. Munnstykket vil etter hvert slites ut. Erstatt det med et nytt når dimensjonen har økt med 1/16 av den opprinnelige størrelsen, eller hvis det er ujevnt slitt. Juster om nødvendig for ulike blåsemidler og forhold. En riktig fungerende pistol trekker 38-43 cm/Hg på et manometer.
3. Støvsuger. Utilstrekkelig ventilasjon i kabinettet gir redusert effektivitet fra pistolmunnstykket og redusert oversikt over arbeidet i kabinettet. Bruk støvsugerens ristefunksjon etter ca. 20-30 minutters bruk, eller etter hver bruk (oftere når blåsemiddelet er slitt). Tøm beholderen minst en gang om dagen. Fjern filteret og blås rent jevnlig med trykkluft, slik at støvsugeren kan jobbe effektivt. Bytt filteret ved behov.
4. Blåsemiddel. Bruk blåsemiddel av høy kvalitet med en størrelse som passer arbeidsoppgaven. Blåsemiddel som inneholder kvartspartikler er helsefarlig. Innånding av kvartsstøv kan forårsake sykdommer, f.eks. silikose, som er en uhelbredelig lungesykdom. Det tar lang tid før man merker silikose. Derfor er det viktig å beskytte seg mot støvet fra begynnelsen av. Fuktighet i et skittent blåsemiddel kan forårsake akutt stopp. Oppbevar blåsemiddelet på et tørt sted, og fyll på med en passende mengde middel. Blåsemiddelet bør ligge på et nivå som er ca. 15 cm over inntaksrøret. Hvis det fylles på mindre enn dette, vil det forurennes og brukes opp raskere. Jo mindre du har i systemet, desto mindre trenger du å bytte ut.
5. Blåsemidlets vei. Skift ut slanger som viser tegn til myke flekker eller slitasje. Juster pistolmunnstykket for å oppnå en passende flyt. En blanding som er for fet vil forårsake en

pulsering fra pistolen. En uvanlig høy lyd under sandblåsing indikerer en blanding som er for mager. En fet blanding gir mindre bevegelser, mens en mager blanding reduserer antall kollisjoner. Begge reduserer effektiviteten.

Hvis noe føles uklart, hjelper vi deg gjerne med veiledning og svarer på spørsmål – ta kontakt med vårt verksted. Telefon 033-20 26 50 eller verkstad@verktygsboden.se.

Bruksanvisning

1. Koble alltid sandblåsekabinettet til et jordet strømuttak på 230 V/50 Hz.
2. Koble trykklufttilkobling på sandblåsekabinettet til kompressorens trykkluftslange. Kompressoren bør ha en kapasitet på minst 400-600 liter/min. ved 5,5 bar. Pass på at det ikke er luftlekkasje. Skulle det oppstå en lekkasje, koble fra trykkluftslangen og reparer lekkasjen før du bruker sandblåsekabinettet på nytt. ADVARSEL! Ikke bruk et lufttrykk som er høyere enn 8,6 bar i sandblåsekabinettet.
3. Sjekk slangene inne i sandblåsekabinettet, samt koblingen til blåsepistolen. Kontroller også at sugeslangen for blåsemiddelet sitter godt fast på blåsepistolen og sugerøret.
4. Hell blåsemiddel i bunnen på sandblåsekabinettet. Ikke bruk for mye blåsemiddel, da dette kan føre til langsom og ineffektiv sandblåsing.
5. Slå på lyset i sandblåsekabinettet med strømbryteren. Slå også på støvsugeren.
6. Plasser gjenstanden som skal sandblåses på risten inne i kabinettet. Lukk døren og lås den med de to eksenterlåsene.
7. Stikk hendene inn i vernehanskene, og sørg for at du kan bevege begge hendene lett.
8. Ta så tak i blåsepistolen og trykk på fotpedalen, mens du peker den faste blåsepistolen mot gjenstanden som skal sandblåses. Hvis blåsemiddelet ikke kommer ut, kan det være at inntaksrøret må rengjøres. OBS! Rett aldri blåsepistolen mot fingrene eller hanskene. Du kan da få alvorlige skader.
9. Hold gjenstanden som skal sandblåses med den ledige hånden. Hold fingrene på en måte som gjør at de ikke havner i strømmen av sandblåsemiddel. Det kan være nødvendig å flytte på fingrene under sandblåsingsprosessen for å unngå å skade dem.
10. Du kan holde munnstykket så nært som 5 cm fra overflaten som skal sandblåses, om nødvendig. Flytt blåsepistolen frem og tilbake eller rundt i sirkler, samtidig som du holder fingrene unna blåsemiddelet.

11. For å sjekke resultatet av sandblåsing, slipp blåsepistolen og avtrekkeren, og ta hendene ut av vernehanskene. Åpne døren og inspiser gjenstanden som sandblåses. Fortsett å sandblåse gjenstanden, om nødvendig.
 12. Når gjenstanden er ferdig sandblåst, fjern den fra kabinettet, løsne lufttrykksslagen og slå av lyset. Trekk ut ledningen fra strømuttaket dersom sandblåsekabinettet ikke skal brukes over lengre tid.
8. Hvis lysrørene må skiftes, bytt dem ut med rør av samme type.
 9. Hvis blåsemiddelet setter seg fast på grunn av statisk elektrisitet, kan det skyldes for tørt vær. La gjenstanden som er ferdige sandblåst stå på gitteret, og ikke berør den før blåsemiddelet er "rent av".

Utskifting av blåsemunnstykke

Fire blåsemunnstykker (2x \varnothing 6 og 2x \varnothing 7 mm) følger med sandblåsekabinettet. Jo grovere middelet er, desto større skal åpningen på munnstykket være.

Vedlikehold

ADVARSEL! Trekk støpselet ut av veggkontakten og koble fra trykkluften før det utføres service/vedlikehold eller skiftes tilbehør.

1. Rengjør luftfilteret ofte og regelmessig.
2. Kontroller vernehanskene og blåsemunnstykket regelmessig for slitasje.
3. Sjekk blåsemiddelet. Hold det fritt for smuss og fuktighet. Bytt ut blåsemiddelet når det er utslitt.
4. Rengjør innsiden på sandblåsekabinettet regelmessig.
5. Unngå fuktighet i trykkluftslangen.
6. Sjekk dørens tetningslist en gang i uken.
7. Ikke bruk sandblåsekabinettet med et trykk som overstiger 8,6 bar.

Skjematisk diagram

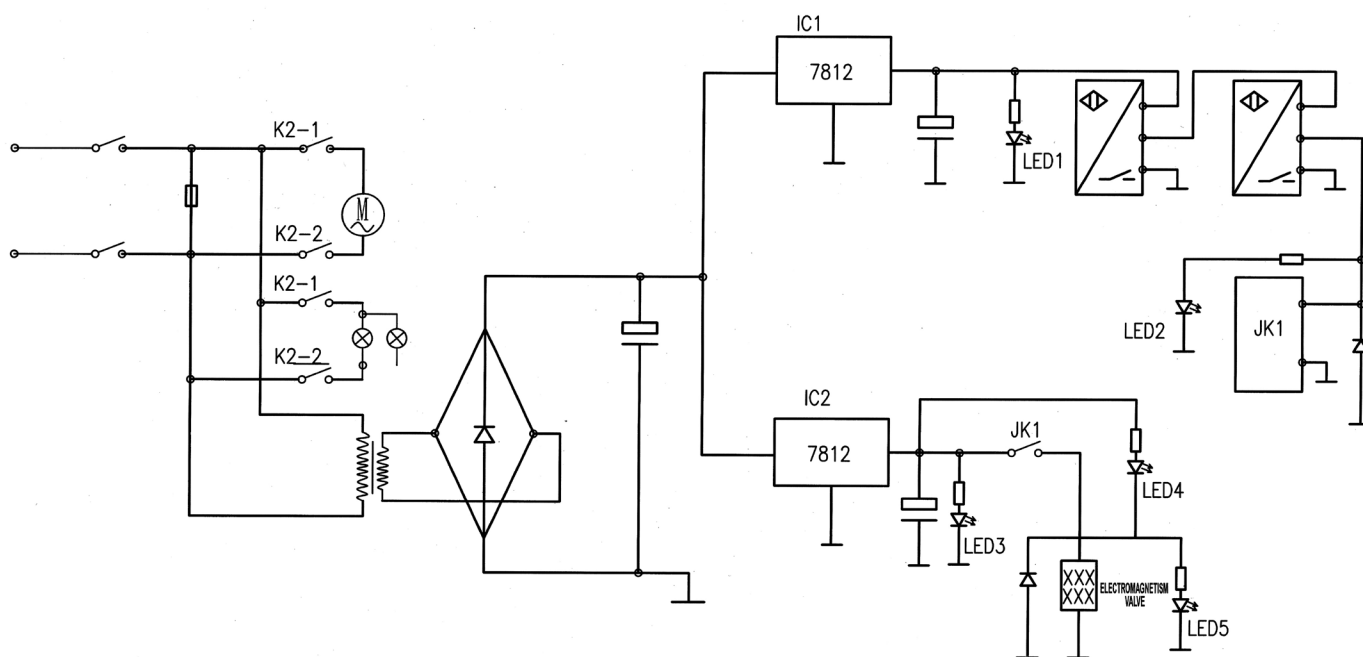

Liste over reservedeler

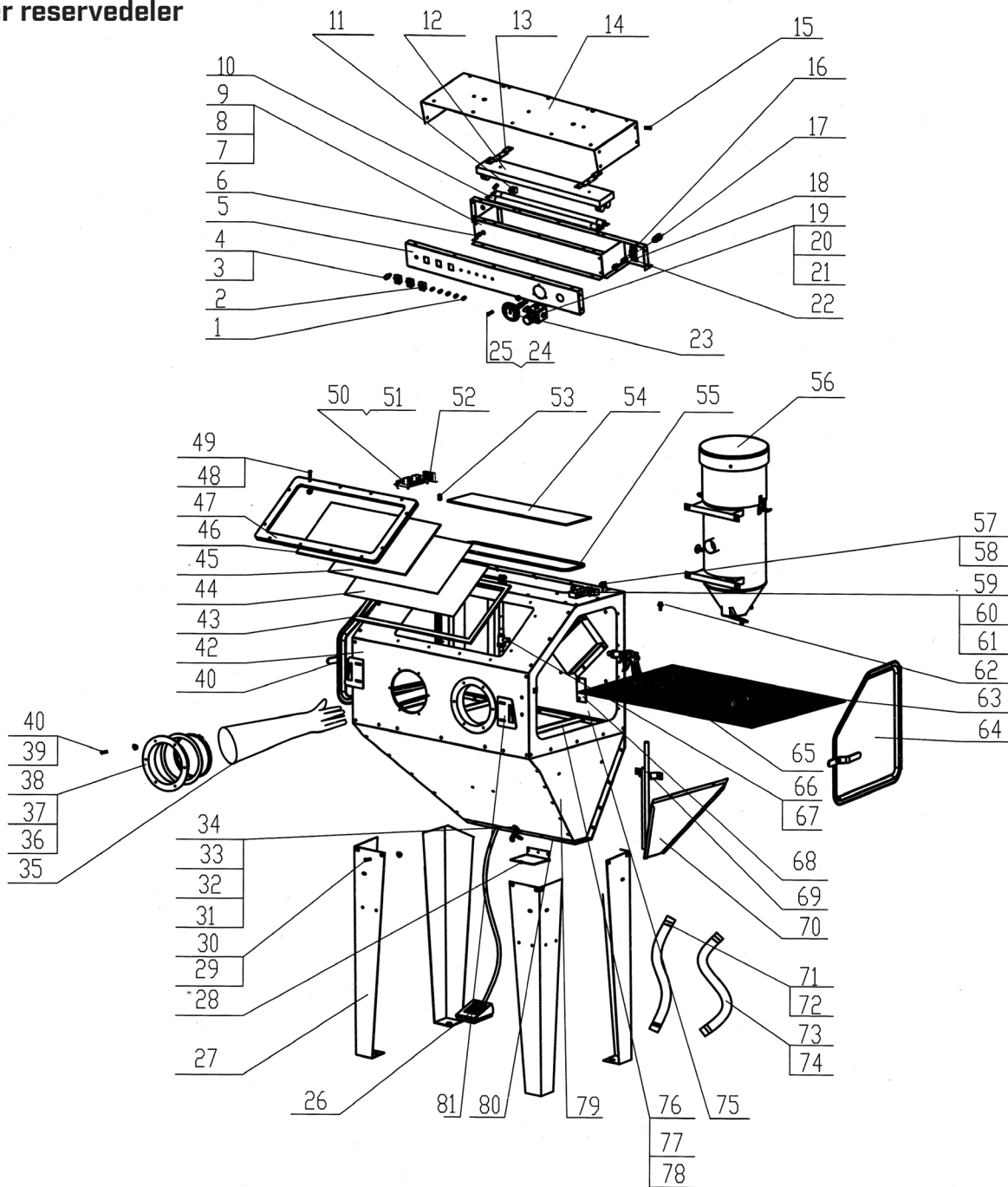

1	lamp cover indicator	22	jet fixing board	42	cabinet	62	1/4" jet		
2	switch	23	pressure gauge	43	window washer	63	web		
3	fuse case	24	screw	44	protect film	64	right door parts		
4	fuse	25	nut	45	glass	65	movable gun		
5	lamp cover parts	26	pedal switch	46	organic glass	66	flexible metal pipe		
6		27	leg	47	window frame	67	fixed gun		
7		28	cover of funnel	48	screw	68	door locking washer		
8		29	screw	49	nut	69	abrasive suction pipe		
9	10	lamp	30	nut	50	circuitry board	70	funnel inside board	
11	socket	11	socket	31	locking parts	51	screw	71	air hose
12	lamp self	12	socket	32	screw	52	transformer	72	clamp
13		13	socket	33	nut	53	line-locked	73	sand hose
14	lamp cover board	14	socket	34	washer	54	lamp cover glass	74	clamp
15	screw	15	socket	35	gloves	55	lamp cover seal	75	cabinet
16	jet	16	jet	36	gloves clamp	56	dust collector	76	web parts
17	quick jet socket	17	jet	37	gloves washer	57	jet	77	
18	straight jet	18	jet	38	gloves socket	58	right-angle jet	78	cabinet
19	air regulator	19	jet	39	screw	59	electromagnetism valve	79	
20	straight jet	20	jet	40	nut	60	straight jet	80	funnel soleplate
21	right-angle jet	21	jet	41	left door	61	right-angle jet	81	door locking board

EG FORSIKRING OM SAMSVAR

2006/42/EC (MD), 2014/30/EU (EMC)

OPPRINNELIG ERKLÆRING

Vi, produsenten,

Foretak: Verktøysboden Erfilux AB
Adresse: Källbäckstrydsgatan 1, SE-507 42 Borås, Sweden
Telefon: +46-33-2026 53

forsikrer om at konstruksjon og produksjon av dette produktet markedsført under varemerket PELA

Maskin: Sandblast cabinet, Sandblast cabinet wit pressure tank, Industrial blast cabinet
Typebetegnelse: XH-SBC350, XH-PSBC990, XH-SBC420
Artikkelnummer: 75506, 502331, 63045

følger alle relevante bestemmelser i samsvar med 2006/42/EC (MD) & 2014/30/EU (EMC).

For å overholde ovennevnte direktiv er følgende harmoniserte standarder brukt:

Standard:

EN 1248:2001+A1:2009 EN 60204-1:2018 EN IEC 61000-6-1:2019
EN IEC 61000-6-3: 2021

Meldt organ: Intertek testing services Zhejiang Ltd.
Sertifikatnummer: 210100566HZH-V1 / 221100216HZH-V3

Dette produktet ble CE-merket i: 2023

Person som er autorisert til å utarbeide den tekniske dokumentasjonen, og er etablert i Det europeiske fellesskapet:

Navn: Lars Edwardsson
Adresse: Källbäckstrydsgatan 1, SE-507 42 Borås, Sweden

Denne erklæringen gjelder utelukkende for produktet i den utførelsen det ble markedsført i og utelukker komponenter som sluttkunden legger til nå og/eller på et senere tidspunkt.

Poststed og land: Borås, Sverige Dato: 09/02/2023



Navn: Ted Berglund
Stilling: Purchaser

VERKTØYSBODEN

PELA
TOOLS

Kontaktoplysninger

Verktøjsboden Erflux AB
Källbäckstrydgatan 1
SE-507 42 Borås
Telefon: +46 033-202650
E-mail: info@verktøjsboden.se

Miljøbeskyttelse/skrotning

Genanvend uønsket materiale, smid det ikke i husholdningsaffaldet. Alle maskiner, alt tilbehør og al emballage skal sorteres og afleveres på en genbrugsstation, hvor det skal bortskaffes på en miljøvenlig måde.



Specifikationer

Nettilslutning	230 V/50 Hz, 1.200 W
Maks. arbejdsdruk	8 bar
Luftforbrug	ca. 400-600 liter/minut
Tryklufttilslutning	1/2"
Udvendige mål	1.000 x 610 x 1.630 mm
Indvendige mål	945 x 605 x 605 mm
Vægt	90 kg

Komplet med lysrørslampe, beskyttelseshandsker og beskyttelsesfilm.

Vigtigt!

Læs brugsanvisningen, sikkerhedsinstruktionerne og monteringsvejledningen omhyggeligt, inden du anvender produktet. På den måde får du mest muligt ud af dit apparat, og forkert brug undgås. Gem brugsanvisningen til fremtidig reference, og ved eventuelt salg skal anvisningen følge kabinen.

Sikkerhedsinstruktioner

Læs brugsanvisningens sikkerhedsinstruktioner omhyggeligt, inden du anvender blæsekabinen. ADVARSEL! Når blæsekabinen anvendes, skal grundlæggende forholdsregler altid følges for at reducere risikoen for personskade og andre risici forårsaget af for højt lufttryk.

1. Tilsluttede trykluftslanger bør ikke have en dimension på mindre end 8 mm og skal kunne klare et tryk på mindst 8,6 bar. Træk altid stikket ud af stikkontakten og afmonter trykluftslangen, når blæsekabinen ikke anvendes, ved påfyldning af blæsemiddel, ved al slags service og ved udskiftning af tilbehør.
2. Tryklufften skal være fri for forurenende stoffer såsom olie, fugt osv. Anvend ikke blæsekabinen på fugtige, våde eller dårligt oplyste arbejdspladser. Udsæt ikke blæsekabinen for regn. Hold arbejdsfladen godt oplyst og ren. Beskidte arbejdspladser medfører større risiko for ulykker.

3. Tilslut kun til en jordet 230 V/50 Hz-stikkontakt.
4. Bær sikkerhedsbriller og høreværn. Bær altid godkendte sikkerhedsbriller ved brug af blæsekabinen. BEMÆRK! Almindelige briller er ikke sikkerhedsbriller. Bær høreværn, da blæsekabinens lydniveau kan være højt under brug. Anvend kun anbefalede blæsematerialer. Udskift altid et knust beskyttelsesglas med et af tilsvarende størrelse og kvalitet.
5. Hold børn væk fra udstyret. Børn må ikke opholde sig i nærheden af blæsekabinen. Lad dem aldrig håndtere blæsekabinen eller dens tilbehør.
6. Når blæsekabinen ikke anvendes, skal den opbevares på et tørt sted for at beskytte mod rust samt i et aflåst område, hvor den er utilgængelig for børn.
7. Udskift handskerne. Beskyttelseshandskerne bliver slidt, udskift dem med nye efter behov.
8. Luk og lås døren under brug.
9. Vær forsigtig med netledningen. Tag aldrig stikket ud af stikkontakten ved at trække i netledningen. Hold netledningen væk fra varme, olie og skarpe kanter.

Monteringsvejledning

1. Fjern alle dele fra emballagen, inklusive gulv, gitter fra bunden af æsken, under bølgepappen.
2. Fjern alle dele fra kabinens inderside.
3. Stil kabinen på hovedet.
4. Monter benene med fire 1/4" x 1/2" bolte. Det forreste venstre ben har et skilt.
5. Placer kabinen oprejst på benene.
6. Placer fodpedalen mellem forbenene.
7. Monter dørene med møtrikker og skruer.
8. Løsn skruerne til dørlåsene og flyt dem ud til deres plads, og spænd skruerne igen. Juster dem, så dørtætningen strammer lidt.
9. Støvsuger - fastgør støvsugeren på bagsiden (til højre). Anvend 1/4" x 3/4" skruer og skiver. Placer overdelen af støvsugeren (med motor og filter) opad. Tætn indløbet på støvsugeren inde i kabinen.
10. Spænd alle bolte, møtrikker og skruer.
11. Placer gulvgitteret i kabinen. Placer de gennemgående slanger i åbningerne.
12. Slut støvsugeren til armaturets stikkontakt.
13. Tilslut den ene ende af sugeslangen til stikket på den bevægelige pistol, den anden ende til den faste sugeledning. Gør det samme med den faste pistol.
14. Fyld blæsemateriale i kabinen via gitteret (ca. 6-7 kg).

Se monteringsfilm på verktøjsboden.se

Funktioner

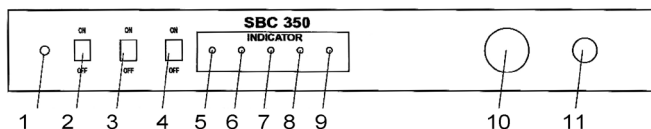

1. Sikring, overbelastningsbeskyttelse og kortslutning.
2. Hovedafbryder.
3. Strømafbryder til belysning.
4. Strømafbryder til støvsuger.
5. Indikator for nettilslutning.
6. Indikator for, at styrekredsløbene er aktiveret.
7. Indikator for dørkontakterne, lyser, når dørene er ordentligt lukket.
8. Indikator for den faste blæsepistol, lyser, når pistolen er aktiv.
9. Indikator for den bevægelige blæsepistol, lyser, når pistolen er aktiv.
10. Manometer, som viser arbejdsstrykket.
11. Trykregulator, justerer arbejdsstrykket.

Generelt

1. Forberedelser inden blæsning Alle dele, der skal blæses, skal være fri for olie, fedt og fugt. Sørg for, at delene er tørre, inden du placerer dem i kabinen.
2. Lufttryk Normalt arbejdstryk ligger mellem 3,5 og 5,5 bar. Der kan anvendes op til 8,6 bar, men så højt tryk ødelægger visse blæsematerialer såsom glaskugler. Normalt sættes trykket til 5,5 bar, dette passer til de fleste materialer, til materialer såsom stål, aluminium eller sarte overflader starter man ved et lavere tryk og øger evt., indtil man når en ønsket effekt.
3. Blæsepistolens vinkel og afstand Ret pistolen i en vinkel på 45° til 60° mod genstanden. Lad rikochetterne vende mod kabinens bagside. Hold ikke pistolen i en 90° vinkel mod genstanden, fordi blæsematerialet så springer tilbage mod pistolen og reducerer blæsestrålen. Det slider også på pistolens dele og skuevinduet. Hold pistolen i en afstand på ca. 15 cm. Advarsel Pistolen skal altid pege væk fra operatøren mod den genstand, der skal blæses. Blæs aldrig med kabinedørene ulåste eller åbne. Fjern altid lufttilslutningen under vedligeholdelse og service af apparatet.
4. Blæsemidler Blæsemidlet skal altid være af god kvalitet og tørt. Fugt får blæsematerialet til at flyde dårligere og tilstopper indsugningsrør, slanger og beholdere.
5. Mundstykkets størrelse Ved at øge mundstykkets diameter kan mængden øges markant, men det kræver øget luftflow (det skal kompressoren kunne levere).

Vedligeholdelse

1. Blæsepistolen Efter 10-12 timers brug skal mundstykket kontrolleres. Hvis mundstykket slides ujævnt, skal det drejes 1/4 omgang efter 10 timers brug.
2. Klumpdannelse af blæsemidler Klumpdannelse forårsages af fugt i lufttilførslen eller fra dele, der er fedtede eller olieagtige. Hvis dette ikke afhjælpes, vil blæsemidlet flyde ujævnt og til sidst tilstoppe indsugningsrøret eller pistolen. Kontrollér lufttilførslen, installer om nødvendigt en effektiv fugtudskiller. Affedt de dele, der skal blæses, grundigt, inden du blæser dem.
3. Omvendt tryk Hvis blæsemidlet nogle gange stopper, skal du holde for mundstykket på pistolen og trykke på fodpedalen i et par sekunder. Dette bevirker, at luften presses ud baglæns og dermed renses blæseslangen. På den måde kan tilstopning nemt afhjælpes.
4. Blæsepistolen mister tryk. Indstil regulatoren på 5,5 bar, tryk fodpedalen ned for at aktivere blæsepistolen og kontrollér trykmåleren, hvis trykket falder markant indikerer det, at lufttilførslen ikke er tilstrækkelig. Det kan skyldes, at slangen har en for lille diameter, en reducerende hurtigkobling, et tilstoppet filter eller en kompressor, der ikke giver tilstrækkeligt flow. Luftslangen bør være 1/2" eller større.
5. Dårlig sigtbarhed - ekstremt støvet. Luftindtaget skal være frit for genstande og skal tillade, at der kan komme luft ind i kabinen. Støvsugerens beholder kan være fuld og skal tømmes (åbn låget i bunden af støvsugeren for at tømme beholderen). Støvfilteret i støvsugeren kan være tilstoppet eller skal udskiftes. Blæsemidlet kan være opbrugt og består mest af støvpartikler, tøm ud og udskift midlet, rengør støvsugeren og filteret.
6. Dårlig sigtbarhed - støvet skuevindue. På skuevinduet er der monteret en klar beskyttelsesfilm. Filmen bliver slidt med tiden, udskift den med en ny. Ved at anvende beskyttelsesfilm kan skuevinduets levetid forlænges Sørg for at påføre den omhyggeligt, når du monterer en ny beskyttelsesfilm, ellers kommer der støv ind og sætter sig mellem glasset og filmen.
7. Dårligt flow af blæsemiddel. Kontrollér, at der ikke er fugt i kabinen, installer evt. fugtudskiller, udskift fugtigt blæsemiddel og rengør slanger og mundstykker. Søg efter eventuelle huller i slangerne, udskift om nødvendigt. Snavs i blæsemidlet, sørg for, at der ikke havner papir i midlet, fordi dette let medfører, at mundstykker og slanger bliver tilstoppet. Udskift eller sigt blæsemidlet.

Øge driftssikkerheden gennem forebyggende foranstaltninger

Det mest almindelige problem for en bruger med blæseudstyr er, at produktionskapaciteten falder. Hvis blæsekabinen vedligeholdes kontinuerligt, kan brugeren have gavn af den i mange år. Når produktionen falder, kan operatøren normalt finde årsagen til problemet ved at kontrollere følgende:

1. **Lufttilførsel** Hvis trykmåleren viser en tilfredsstillende ubelastet værdi (blæsepistolen er ikke aktiveret), skal du trykke fodpedalen ned for at aktivere blæsepistolen og kontrollere trykmåleren, hvis trykket falder markant, indikerer det, at lufttilførslen ikke er tilstrækkelig eller blokeret. Rengør filtre, og kontrollér fugtudskiller og slanger inklusive forbindelser tilbage til kompressoren. Anvend en trykmåler til at kontrollere trykket langs ledningen eller udskift blæsekabinens regulator, hvis den viser forkerte værdier.
2. **Blæsepistol.** Mundstykket slides efterhånden. Udskift det med et nyt, når dimensionen er øget med 1/16 af den oprindelige størrelse, eller hvis det er slidt ujævnt. Juster om nødvendigt til forskellige blæsemidler og forhold. En korrekt fungerende pistol trækker 38-43 cm/Hg på et manometer.
3. **Støvsuger** Utilstrækkelig ventilation i kabinen resulterer i reduceret effektivitet fra blæsepistolens mundstykke og reduceret overblik over arbejdet i kabinen. Anvend støvsugerens rystefunktion efter ca. 20-30 minutters brug eller efter hver brug (ofte når blæsemidlet er slidt). Tøm beholderen mindst én gang om dagen. Fjern filteret og blæs det jævnlige rent med trykluft, så støvsugerens kan arbejde effektivt. Udskift filteret om nødvendigt.
4. **Blæsemidler** Anvend blæsemiddel af høj kvalitet med en størrelse, der er tilpasset efter opgaven. Blæsemidler, der indeholder kvartspartikler, udgør en sundhedsfare. Indåndet kvartsstøv kan forårsage sygdomme, f.eks. silikose, som er en uhelbredelig lungesygdom. Det tager lang tid, inden silikose viser sig. Derfor er det vigtigt at beskytte sig mod støvet allerede fra begyndelsen. Fugt i et snavset blæsemiddel kan forårsage et akut stop. Opbevar blæsemidlet på et tørt sted og efterfyld med passende mængde. Blæsemidlet bør ligge på et niveau på ca. 15 cm over indsugningsrøret, hvis det er mindre, vil det blive forurennet og forbrugt hurtigere. Men jo mindre du har i systemet, desto mindre skal du udskifte.
5. **Blæsemidlets vej** Udskift slanger, som viser tegn på bløde pletter eller slid. Juster pistolmundstykket for at opnå et passende flow.

For fedtet blanding forårsager en pulsering fra pistolen. En usædvanlig høj lyd ved blæsning indikerer en for tynd blanding. En fedtet blanding resulterer i mindre bevægelser, mens en tynd blanding reducerer antallet af kollisioner. Begge reducerer effektiviteten.

Hvis noget føles uklart, hjælper vi gerne med instruktioner og svarer på spørgsmål - kontakt vores værksted. Telefon +46 (0) 33 20 26 50 eller verkstad@verktygsboden.se.

Brugsanvisning

1. Slut altid blæsekabinen til en jordet 230 V/50 Hz- stikkontakt.
2. Slut blæsekabinens tryklufttilslutning til kompressorens trykluftslange. Kompressoren skal have en kapacitet på mindst 400-600 liter/min ved 5,5 bar. Kontrollér, at der ikke er luftlækage. Skulle der opstå en lækage, skal du frakoble trykluftslangen og reparere lækagen, før du anvender blæsekabinen igen. ADVARSEL! Anvend ikke højere lufttryk end 8,6 bar til blæsekabinen.
3. Kontrollér slangerne inde i blæsekabinen samt tilslutningen til blæsepistolen. Kontrollér også sugeslangen til blæsemidlet, så den sidder godt fast på blæsepistolen og i indsugningsrøret.
4. Hæld blæsemiddel i bunden af blæsekabinen. Anvend ikke for meget blæsemiddel, da dette kan resultere i langsom og ineffektiv blæsning.
5. Tænd for blæsekabinens belysning ved hjælp af strømafbryderen. Og tænd også for støvsugerens.
6. Placer den del, der skal blæses, på gitteret inde i blæsekabinen. Luk døren og lås ved hjælp af de to excentriske låse.
7. Tag beskyttelseshandskerne på og sørg for, at begge hænder er let bevægelige.
8. Tag derefter fat i blæsepistolen og tryk på fodpedalen, mens du retter den faste blæsepistol mod den del, der skal blæses. Hvis der ikke kommer blæsemiddel ud, kan det være nødvendigt at rense indsugningsrøret. BEMÆRK! Ret aldrig blæsepistolen mod fingre eller handsker. Du risikerer i givet fald at få alvorlige skader.
9. Hold den del, der skal blæses, med din frie hånd. Hold fingrene på en sådan måde, at de ikke havner i blæsestrømmen. Det kan være nødvendigt at flytte fingrene under blæseprocessen for at undgå skader på fingrene.
10. Du kan om nødvendigt holde mundstykket så tæt som 5 cm fra den overflade, der skal blæses. Flyt blæsepistolen frem og tilbage eller rundt i cirkler, samtidig med at du holder fingrene væk fra blæsemidlet.

11. For at kontrollere resultatet af blæsningen skal du slippe blæsepistolen og aftrækkeren og tage hænderne ud af beskytteshandskerne. Åbn døren og undersøg den blæste genstand. Fortsæt om nødvendigt med yderligere blæsning af genstanden.
 12. Når genstanden er færdigblæst, skal du fjerne den, løsne lufttrykslangen og slukke for støvsugeren og belysningen. Træk netledningen ud, hvis blæsekabinen ikke skal anvendes i længere tid
8. Hvis lysstofrørene skal udskiftes, skal de udskiftes med et rør af tilsvarende type.
 9. Hvis blæsemidlet sætter sig fast på grund af statisk elektricitet, kan det skyldes for tørt vejr. Lad den færdigblæste genstand stå på gitteret og undgå at røre ved den, indtil blæsemidlet "løber" af.

Udskiftning af blæsemundstykke

Der medfølger fire blæsemundstykker (2x \varnothing 6 og 2x \varnothing 7 mm) til blæsekabinen. Jo mere grovkornet blæsemidlet er, desto større er mundstykkets åbning.

Vedligeholdelse

ADVARSEL! Tag stikket ud af stikkontakten, og afbryd tryklufften inden enhver form for service og ved udskiftning af tilbehør.

1. Rengør luftfilteret regelmæssigt og ofte.
2. Kontrollér jævnligt beskytteshandsker og blæsemundstykker for slid.
3. Kontrollér blæsemidlet. Hold det frit for snavs og fugt. Udskift blæsemidlet, når det er slidt.
4. Rengør regelmæssigt blæsekabinens inderside.
5. Undgå fugt i tryklufftslangen.
6. Kontrollér dørens tætningsliste én gang om ugen.
7. Anvend ikke blæsekabinen med et højere tryk end 8,6 bar.

Blokdiagram

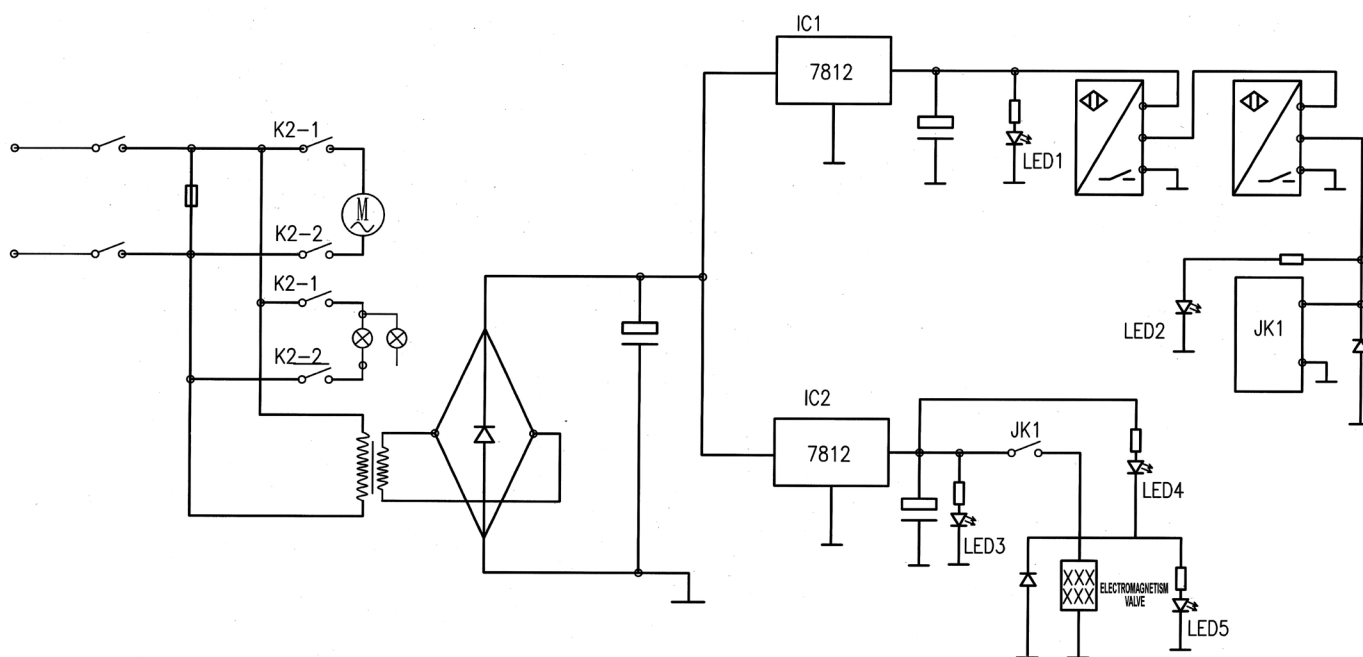

Reservedelsliste

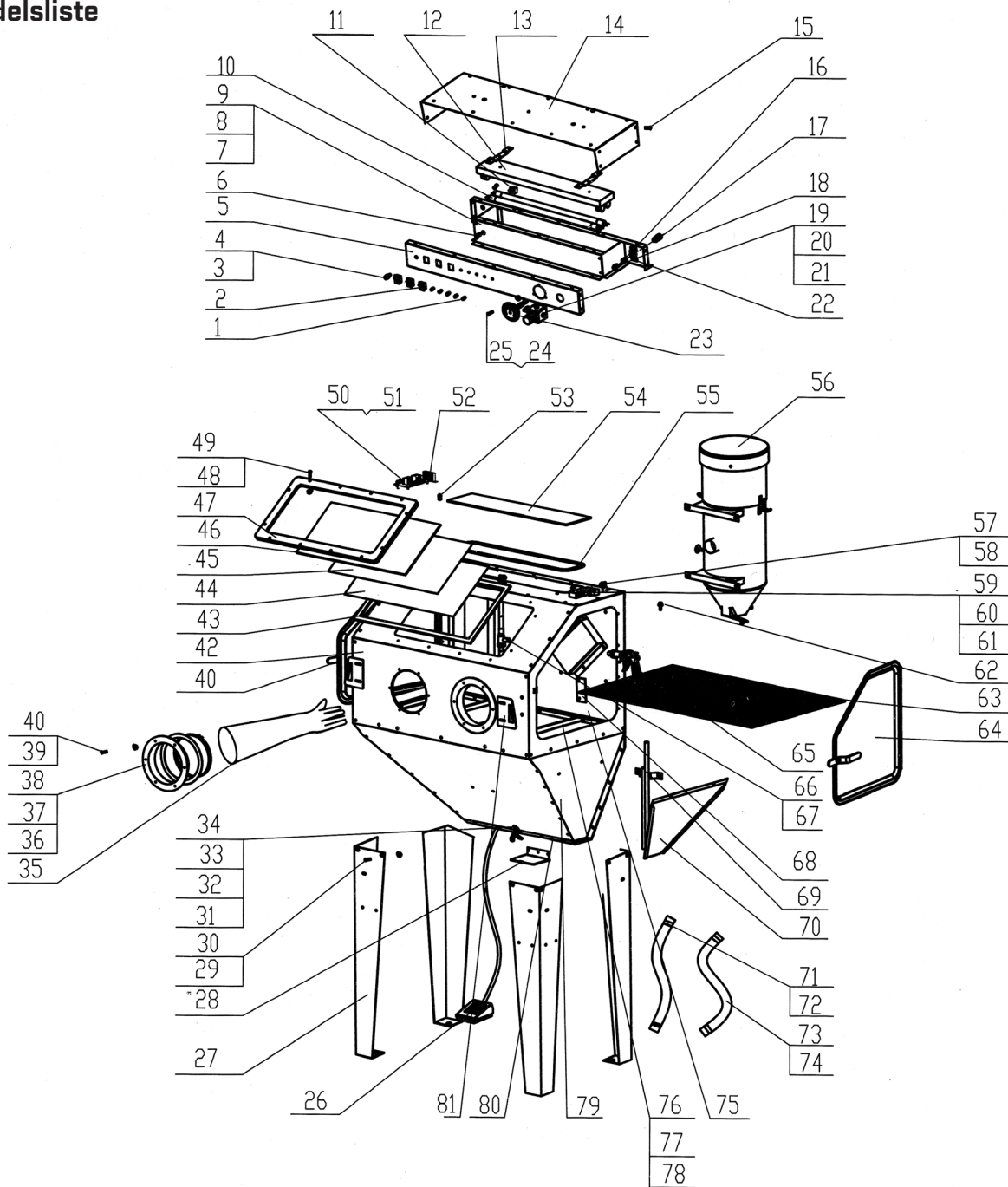

1	lamp cover indicator	22	jet fixing board	42	cabinet	62	1/4" jet
2	switch	23	pressure gauge	43	window washer	63	web
3	fuse case	24	screw	44	protect film	64	right door parts
4	fuse	25	nut	45	glass	65	movable gun
5	lamp cover parts	26	pedal switch	46	organic glass	66	flexible metal pipe
6		27	leg	47	window frame	67	fixed gun
7		28	cover of funnel	48	screw	68	door locking washer
8		29	screw	49	nut	69	abrasive suction pipe
9	10	30	nut	50	circuitry board	70	funnel inside board
10	lamp	31	locking parts	51	screw	71	air hose
11	socket	32	screw	52	transformer	72	clamp
12	lamp self	33	nut	53	line-locked	73	sand hose
13		34	washer	54	lamp cover glass	74	clamp
14	lamp cover board	35	gloves	55	lamp cover seal	75	cabinet
15	screw	36	gloves clamp	56	dust collector	76	web parts
16	jet	37	gloves washer	57	jet	77	
17	quick jet socket	38	gloves socket	58	right-angle jet	78	
18	straight jet	39	screw	59	electromagnetism valve	79	cabinet
19	air regulator	40	nut	60	straight jet	80	funnel soleplate
20	straight jet	41	left door	61	right-angle jet	81	door locking board
21	right-angle jet						

EF-OVERENSSTEMMELSESERKLÆRING

2006/42/EC (MD), 2014/30/EU (EMC)

ORIGINAL ERKLÆRING

Vi, producenten

Virksomhed: Verktugsboden Erfilux AB
Adresse: Källbäckstrydsgatan 1, SE-507 42 Borås, Sweden
Telefon: +46-33-2026 53

bekræfter, at konstruktion og fremstilling af dette produkt, der markedsføres under varemærket PELA,

Maskine: Sandblast cabinet, Sandblast cabinet wit pressure tank, Industrial blast cabinet
Typebetegnelse: XH-SBC350, XH-PSBC990, XH-SBC420
Artikelnummer: 75506, 502331, 63045

overholder alle relevante bestemmelser i henhold til 2006/42/EC (MD) & 2014/30/EU (EMC).

Med henblik på at overholde det ovennævnte direktiv er følgende harmoniserede standarder blevet anvendt:

Standard:

EN 1248:2001+A1:2009 EN 60204-1:2018 EN IEC 61000-6-1:2019
EN IEC 61000-6-3: 2021

Bemyndiget organ: Intertek testing services Zhejiang Ltd.
Certifikatnummer: 210100566HZH-V1 / 221100216HZH-V3

Dette produkt er blevet CE-mærket år: 2023

Person, der har autorisation til at samle den tekniske dokumentation, og som er etableret inden for Det Europæiske Fællesskab:

Navn: Lars Edwardsson
Adresse: Källbäckstrydsgatan 1, SE-507 42 Borås, Sweden

Denne erklæring gælder udelukkende for produktet i den udførelse, som det forefindes i på markedet, og gælder ikke komponenter, som tilføres nu og/eller på et senere tidspunkt af slutkunden.

By og land: Borås, Sverige Dato: 09/02/2023



Navn: Ted Berglund
Stilling: Purchaser

VERKTUGSBODEN

PELA
TOOLS

Yhteystiedot

Verktysboden Erfilux AB
Källbäckstrydsgatan 1
SE-507 42 Borås
Puhelin: 033-202650
Sähköposti: info@verktysboden.se

Ympäristönsuojelu / käytöstä poistaminen

Kierrätä käytöstä poistetut materiaalit. Älä hävitä niitä talousjätteen mukana. Kaikki koneet, lisävarusteet ja pakkaukset on lajiteltava ja vietävä kierrätyskeskukseen, jossa ne hävitetään ympäristöä säästävällä tavalla.



Tekniset tiedot

Sähköliitântä	230 V/50 Hz, 1200 W
Enimmäiskäyttöpaine	8 bar
Ilmantarve	n. 400-600 litraa/min
Paineilmaliitântä	1/2"
Ulkomitat	1000 x 610 x 1630 mm
Sisämitat	945 x 605 x 605 mm
Paino	90 kg

Sisältää loistelampun, suojakäsineet ja suojakalvon.

Tärkeää!

Lue käyttö-, turvallisuus- ja kokoamisohjeet huolella ennen tuotteen käyttöä. Näin saat tuotteesta kaiken hyödyn ja vältyt virheelliseltä käytöltä. Säilytä käyttöohje myöhempää käyttötarvetta varten. Jos tuote myydään eteenpäin, myös käyttöohje on luovutettava tällöin tuotteen mukana uudelle omistajalle.

Turvallisuusohjeet:

Lue käyttöohjeen turvallisuusohjeet huolella ennen puhalluskaapin käyttöä. VAROITUS! Puhalluskaappia käytettäessä on aina noudatettava turvallisuusetäisyyttä korkean ilmanpaineen aiheuttamien henkilövahinkojen ja muiden vahinkojen riskin vähentämiseksi.

- Liitettävien paineilmaletkujen on oltava vähintään 8 mm:n kokaisia ja niiden on kestettävä vähintään 8,6 baarin paine. Irrota pistoke aina seinäpistorasiasta ja irrota paineilmaletku, kun puhalluskaappia ei käytetä, puhallusaineen täytön aikana sekä kaikkien huoltotöiden ja varusteiden vaihdon yhteydessä.
- Paineilmassa ei saa olla epäpuhtauksia, kuten öljyä, kosteutta jne. Älä käytä puhalluskaappia kosteissa, märissä tai huonosti valaistuissa työympäristöissä. Älä altista puhalluskaappia sateelle. Pidä työtaso hyvin valaistuna ja puhtaana. Epäsiisti työskentelyalue lisää onnettomuusriskiä.
- Liitä vain maadoitettuun 230 V/50 Hz:n pistorasiaan.

- Käytä suojalaseja ja kuulosuojaimia. Puhalluskaapin käytön yhteydessä on käytettävä aina hyväksytyjä suojalaseja. HUOM! Tavalliset silmälasit eivät ole suojalaseja. Käytä kuulosuojaimia, koska puhalluskaapin melutaso voi olla korkea käytön aikana. Käytä vain suositeltuja puhallusmateriaaleja. Vaihda aina rikkiäinen suojalasi vastaavankokoiseen ja -laatuiseen lasiin.
- Pidä lapset etäällä laitteesta ja varusteista. Lapset eivät saa oleskella puhalluskaapin läheisyydessä. Älä koskaan anna lasten käsitellä puhalluskaappia tai sen varusteita.
- Kun puhalluskaappia ei käytetä, säilytä sitä kuivassa paikassa ruostumisen estämiseksi. Säilytä laitetta myös lukitussa tilassa lasten ulottumattomissa.
- Vaihda suojakäsineet uusiin. Suojakäsineet kuluvat, joten vaihda ne tarvittaessa uusiin.
- Sulje ja lukitse luukku käytön ajaksi.
- Käsittele sähköjohtoa varovasti. Älä koskaan irrota pistoketta pistorasiasta vetämällä sähköjohdosta. Pidä sähköjohto etäällä kuumuudesta, öljystä ja terävistä reunoista.

Asennusohjeet

- Poista kaikki osat pakkauksesta, mukaan lukien lattia ja laatikon pohjalla aaltopahvin alla oleva ritilä.
- Poista kaikki kaapin sisällä olevat osat.
- Käännä kaappi ylösalaisin.
- Kiinnitä jalat käyttämällä neljää 1/4" x 1/2" -pulttia. Vasemmassa etujalassa on kilpi.
- Nosta kaappi pystyasentoon jaloilleen.
- Aseta poljin etujalkojen väliin.
- Asenna luukut muttereilla ja ruuveilla.
- Löysää ovien lukkojen ruuveja ja siirrä ne paikoilleen ja kiristä ruuvit uudelleen. Säädä niitä siten, että luukun tiiviste kiristyy hieman.
- Pölynimuri - Kiinnitä pölynimuri taakse (oikealle). Käytä 1/4" x 3/4 -ruuveja ja aluslevyjä. Aseta pölynimurin yläosa (moottori ja suodatin) ylöspäin. Tiivistä pölynimurin sisäänvalo kaapin sisällä.
- Kiristä kaikki pultit, mutterit ja ruuvit.
- Aseta lattiasäleikkö kaappiin. Aseta läpivietävät letkut aukkoihin.
- Kytke pölynimuri valaisimesta tulevaan liittimeen.
- Kytke imuletkun toinen pää siirrettävän pistoolin tuloon ja toinen pää kiinteään imuletkuun. Tee sama toimenpide kiinteän pistoolin kohdalla.
- Täytä kaappiin puhallusmateriaalia säleikön kautta (n. 6-7 kg).

**Katso asennusvideo osoitteesta
verktysboden.se**

Toiminnot

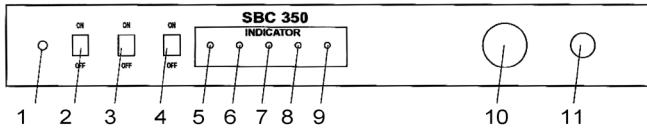

1. Sulake, suojaa ylikuormitukselta ja oikosululta.
2. Pääkytkin.
3. Valokatkaisin
4. Pölynimurin katkaisin.
5. Verkkovirran merkkivalo.
6. Osoittaa, että ohjauspiirit on aktivoitu.
7. Luukkukytkimien merkkivalo, syttyy kun luukut on suljettu kunnolla.
8. Kiinteän puhallinpistoolin merkkivalo, palaa kun pistooli on aktiivinen.
9. Siirrettävän puhallinpistoolin merkkivalo, palaa kun pistooli on aktiivinen.
10. Painemittari, näyttää käyttöpaineen.
11. Paineensäädin, säätää käyttöpainetta.

Yleistä

1. Valmistelut ennen puhallusta. Puhallettavissa osissa ei saa olla öljyä, rasvaa eikä kosteutta. Varmista, että osat ovat kuivia, ennen kuin asetat ne kaappiin.
2. Ilmanpaine. Normaali käyttöpaine on 3,5–5,5 bar. Suurin sallittu käyttöpaine on 8,6 bar, mutta näin korkea paine tuhoaa tiettyjä puhallusmateriaaleja, kuten lasikuulia. Normaalisti paine asetetaan 5,5 baariin, joka sopii useimmille materiaaleille, mutta esimerkiksi teräksen, alumiinin tai herkkien pintojen ym. Kohdalla aloitetaan pienemällä paineella ja painetta lisätään tarvittaessa, kunnes haluttu vaikutus saavutetaan.
3. Puhalluspistoolin kulma ja etäisyys. Suuntaa pistooli 45–60°:n kulmassa kohti puhallettavaa esinettä. Anna kimpoavien hiukkasten suuntautua kaapin takaosaa kohti. Älä pidä pistoolia 90°:n kulmassa puhallettavaan esineeseen, koska tällöin puhallusmateriaali kimpoaa takaisin kohti pistoolia ja heikentää puhallussuihkua. Se myös kuluttaa puhalluspistoolin osia ja tarkastuslasia. Pidä pistooli noin 15 cm:n etäisyydellä. Varoitus. Pistoolin tulee aina osoittaa pois päin käyttäjistä ja kohti puhallettavaa esinettä. Älä koskaan puhalla kaapin luukkujen ollessa lukitsematta tai auki. Irrota ilmaliitäntä aina laitteen huollon ja kunnossapidon ajaksi.
4. Puhallusaine. Puhallusaineen on oltava aina laadukasta ja kuivaa. Kosteus heikentää puhallusmateriaalin virtausta ja tukkii imuputken, letkut ja säiliöt.
5. Suuttimen koko. Suuttimen halkaisijan suurentaminen voi tehostaa käsittelyä merkittävästi, mutta tämä edellyttää suurempaa ilmavirtaa (joka kompressorin on pystyttävä tuottamaan).

Huolto

1. Puhalluspistooli. Suutin on tarkastettava 10–12 käyttötunnin jälkeen. Jos suutin kuluu epätasaisesti, käännä sitä 1/4 kierrosta 10 käyttötunnin jälkeen.
2. Puhallusmateriaalin paakkuuntuminen. Paakkuuntumisen syynä on ilmansyötössä oleva kosteus tai rasvaiset tai öljyiset osat. Jos tätä ei korjata, puhallusaine virtaa epätasaisesti ja tukkii lopulta imuputken tai puhalluspistoolin. Tarkista ilmanvirtaus ja asenna tarvittaessa tehokas kosteuserotin. Poista puhallettavista osista rasva huolellisesti ennen niiden puhaltamista.
3. Käänteinen paine. Jos puhallusaine tukkeutuu ajoittain, pidä kiinni pistoolin suuttimesta ja paina liipaisinta muutaman sekunnin ajan. Tämä pakottaa ilman ulos taaksepäin, jolloin puhallusletku puhdistuu. Näin tukkeutuminen voidaan helposti korjata.
4. Puhalluspistoolin paine laskee. Aseta säätimen paine 5,5 baariin, aktivoi puhallinpistooli painamalla poljinta ja tarkista painemittarin lukema. Jos paine laskee merkittävästi, ilmansyöttö on riittämätön. Tämä voi johtua siitä halkaisijaltaan liiaan pienestä letkusta, virtausta rajoittavasta pikaliittimestä, tukkeutuneesta suodattimesta tai kompressorista, joka ei tuota riittävää virtausta. Ilmaletkun tulee olla kooltaan vähintään 1/2".
5. Huono näkyvyys – erittäin pölyistä. Ilmanotossa ei saa olla esineitä, ja ilman on päästävä sisään kaappiin. Pölynerottimen säiliö saattaa olla täynnä ja se on tyhjennettävä (tyhjennä säiliö avaamalla pölynerottimen pohjassa oleva luukku). Pölynerottimen pölysuodatin saattaa olla tukossa tai se on vaihdettava. Puhallusaine voi olla loppu ja koostuu pääasiassa pölyhiukkasista, tyhjennä ja vaihda aine ja puhdista pölynerotin sekä suodatin.
6. Huono näkyvyys - tarkastuslasi pölyinen. Tarkastuslasiin on asennettu läpinäkyvä suojakalvo. Suojakalvo himmenee vähitellen, vaihda se tällöin uuteen. Suojakalvon käyttö pidentää tarkastuslasin käyttöikä. Liimaa uusi suojakalvo huolellisesti paikoilleen, jotta lasin ja kalvon väliin ei jää mitään ylimääräistä.
7. Puhallusaineen heikko virtaus. Tarkista, ettei kaapissa ole kosteutta, ja asenna tarvittaessa kosteudenerotin. Vaihda kostea puhallusaine ja puhdista letkut ja suuttimet. Tarkista, ettei letkuissa ole reikiä, ja vaihda tarvittaessa. Puhallusaineessa voi olla roskaa, tarkista, ettei puhallusaineeseen pääse mahdollisesti papaeria, sillä se aiheuttaa helposti suuttimien ja letkujen tukkeutumisen. Vaihda tai seulo puhallusaine.

Käyttöturvallisuuden parantaminen ennaltaehkäisevillä toimenpiteillä

Puhalluslaitteiden käyttäjien yleinen ongelma on tuotantokapasiteetin heikkeneminen. Hyvin huollettu puhallinkaappi toimii luotettavasti useiden vuosien ajan. Kun tuotanto heikkenee, käyttäjä löytää yleensä ongelman syyn tarkistamalla seuraavat kohteet:

1. Ilmansyöttö. Jos painemittari osoittaa asianmukaisen kuormittamattoman arvon (kun puhalluspistooli ei ole aktivoituna), aktivoi puhalluspistooli painamalla poljinta ja tarkista painemittari. Jos paine laskee merkittävästi, se osoittaa, että ilmansyöttö ei ole riittävä tai että ilmansyöttö on estynyt. Puhdistusta suodatin ja tarkasta kosteudenerotin ja letkut sekä liitännät, jotka kulkevat takaisin kompressoriin. Tarkista painemittarin avulla johdon paine tai vaihda puhalluskaapin säädin, jos se näyttää vääriä arvoja.
2. Puhalluspistooli. Suutin kuluu ajan myötä loppuun. Vaihda suutin uuteen, kun sen mitta on kasvanut 1/16 alkuperäisestä koosta tai jos suutin on kulunut epätasaisesti. Säädä tarvittaessa käytettävän puhallusaineen ja -olosuhteiden mukaan. Oikein toimivan pistoolin kapasiteetti on manometrillä 38 - 43 cm/Hg.
3. Pölynimuri. Kaapin riittämätön ilmanvaihto vähentää puhalluspistoolin suuttimen tehoa ja kaapin työstötehokkuutta. Käytä pölynimurin ravistustoimintoa noin 20 - 30 minuutin käytön jälkeen tai jokaisen käytön jälkeen (useammin, kun puhallusaine on kulunut). Tyhjennä säiliö vähintään kerran päivässä. Poista suodatin ja puhalla se säännöllisesti puhtaaksi paineilmalta, jotta pölynimuri toimisi tehokkaasti. Vaihda tarvittaessa.
4. Puhallusaine. Käytä korkealaatuisia puhallusaineita, joiden koko sopii tehtävään työhön. Kvartsihiukkasia sisältävät puhallusaineet ovat terveysriski. Sisäänhengitetty kvartsipöly voi aiheuttaa sairauksia, kuten silikoosia, joka on parantumaton keuhkosairaus. Silikoosi aiheuttaa oireita vasta, kun sairaus on edennyt pitkälle. Siksi on tärkeää suojautua pölyltä alusta alkaen. Likaisessa puhallusaineessa oleva kosteus voi aiheuttaa äkillisen pysähtymisen. Säilytä puhallusainetta kuivassa paikassa ja lisää laitteeseen sopiva määrä. Puhallusaineen tulisi olla noin 15 cm imuputken yläpuolella, jos puhallusainetta on vähemmän, se kontaminoituu ja kuluu nopeammin. Toisaalta mitä vähemmän järjestelmässä on puhallusainetta, sitä vähemmän sitä täytyy vaihtaa.
5. Puhallusaineen kulku. Vaihda letkut, joissa näkyy merkkejä pehmeistä kohdista tai kulumisesta. Säädä pistoolin suutin sopivaan

virtaamaan. Liian paksu sekoitus aiheuttaa pistoolin tärinää. Puhalluksen aikana kuuluva epätavallisen kova ääni on usein osoitus liian ohuesta sekoituksesta. Paksu sekoitus johtaa vähäisempiin liikkeisiin ja ohut sekoitus vähentää törmäysten määrää. Molemmat vähentävät tehokkuutta.

Jos sinulla on kysyttävää, ota yhteyttä asiantuntijoihimme, jotka antavat mielellään lisäohjeita ja vastaavat kysymyksiin – ota yhteyttä korjausyksikköömme. Puhelin 033-20 26 50 tai verkstad@verktygsboden.se.

Käyttöohjeet

1. Kytke puhalluskaappi aina maadoitettuun 230 V/50 Hz:n pistorasiaan.
2. Kytke puhallinkaapin paineilmalitaintä kompressorin paineilmaletkuun. Kompressorin kapasiteetin on oltava vähintään 400-600 litraa/min 5,5 baarin paineella. Varmista, ettei ilmapuotoja ole. Jos vuotoja ilmenee, irrota paineilmaletku ja korjaa vuoto ennen puhallinkaapin uudelleenkäyttöä. VAROITUS! Älä käytä puhallinkaapissa yli 8,6 baarin painetta.
3. Tarkista puhallinkaapin sisällä olevat letkut ja puhalluspistoolin liitaintä. Tarkista myös, että puhallusaineen imuletku on kunnolla kiinni puhalluspistoolissa ja imuputkessa.
4. Kaada puhallusaine puhalluskaapin alaosaan. Älä käytä liian hankaavia aineita, koska ne voivat hidastaa puhallusta ja heikentää puhallustehoa.
5. Kytke puhalluskaapin valo päälle katkaisimella. Käynnistä myös pölynimuri.
6. Aseta puhallettava esine ritilälle puhalluskaapin sisään. Sulje luukku ja lukitse kahdella epäkeksisellä lukolla.
7. Aseta kädet suojakäsineisiin ja varmista, että pystyt liikuttamaan molempia käsiä vaivatta.
8. Tartu sitten puhallinpistooliin ja paina poljinta samalla, kun suuntaat kiinteän puhallinpistoolin kohti puhallettavaa osaa. Jos puhallusainetta ei tule, imuputki on ehkä puhdistettava. HUOM! Älä koskaan suuntaa puhalluspistoolia kohti sormia tai käsineitä. Se aiheuttaa vakavan loukkaantumisen.
9. Pidä puhallettavasta esineestä kiinni vapaalla kädelläsi. Pidä sormiasi niin, etteivät ne osu puhallusvirtaukseen. Sormia voi olla tarpeen siirtää puhalluksen aikana, jotta vältetään sormien vaurioituminen.
10. Voit tarvittaessa pitää suuttimen jopa 5 cm:n etäisyydellä puhallettavasta pinnasta. Liikuta puhalluspistoolia edestakaisin tai ympyrän muodossa ja varmista samalla, että sormesi pysyvät poissa puhallusaineesta.

11. Tarkista puhallustulos vapauttamalla puhalluspistooli ja liipaisin ja ota kädet pois suojäkäsineistä. Avaa luukku ja tarkasta puhallettava esine. Jatka tarvittaessa esineen puhallusta.
12. Kun puhallus on valmis, ota esine pois, irrota paineilmaletku, sulje pölynerotin ja sammuta valo. Irrota virtajohto jos puhalluskaappia ei käytetä pitkään aikaan.

Puhallussuuttimen vaihtaminen

Puhalluskaapin mukana toimitetaan neljä puhallussuutinta (2x \varnothing 6 ja 2x \varnothing 7 mm). Valitse suuttimen aukon koko sen mukaan, miten karkearakenteista puhallusaine on.

Huolto

VAROITUS! Irrota pistoke pistorasiasta ja kytke paineilma pois ennen kaikkia huoltotöitä ja varusteiden vaihtoja.

1. Puhdista ilmansuodatin säännöllisesti ja usein.
2. Tarkista säännöllisesti suojäkäsineet ja puhallussuuttimet kulumisen varalta.
3. Tarkista puhallusaine. Pidä se puhtaana liasta ja kosteudesta. Vaihda puhallusaine, kun se on kulunut.
4. Puhdista puhalluskaapin sisäpuoli säännöllisesti.
5. Vältä paineilmaletkuun muodostuvaa kosteutta.
6. Tarkista luukun tiivistelista kerran viikossa.
7. Älä käytä puhalluskaapissa yli 8,6 baarin painetta.
8. Jos loistelamput on vaihdettava, vaihda ne vastaavan tyyppiseen valaisinputkeen.

9. Jos puhallusainetta juuttuu kiinni staattisen sähkön vaikutuksesta, tämä voi johtua liian kuivasta säästä. Jätä valmiiksi puhallettu esine ritilälle ja vältä sen koskemista, kunnes puhallusaine "valuu pois".

Lohkokaavio

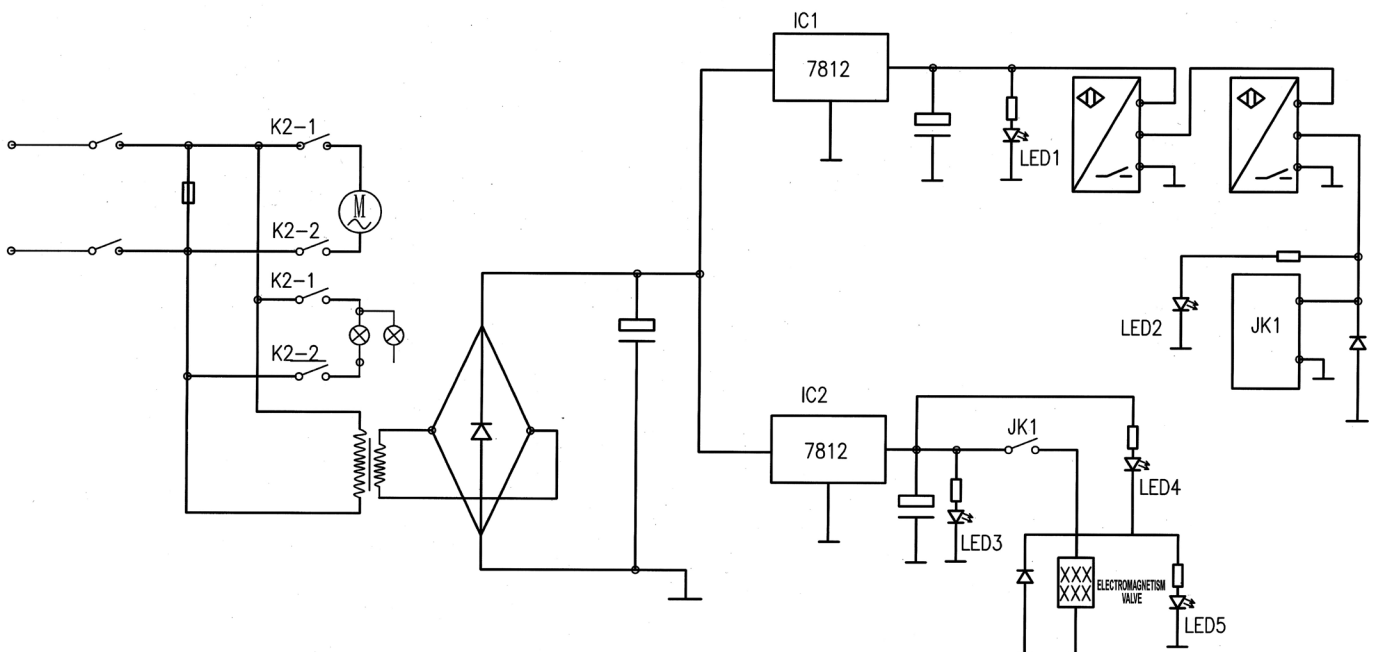

Varaosaluettelo

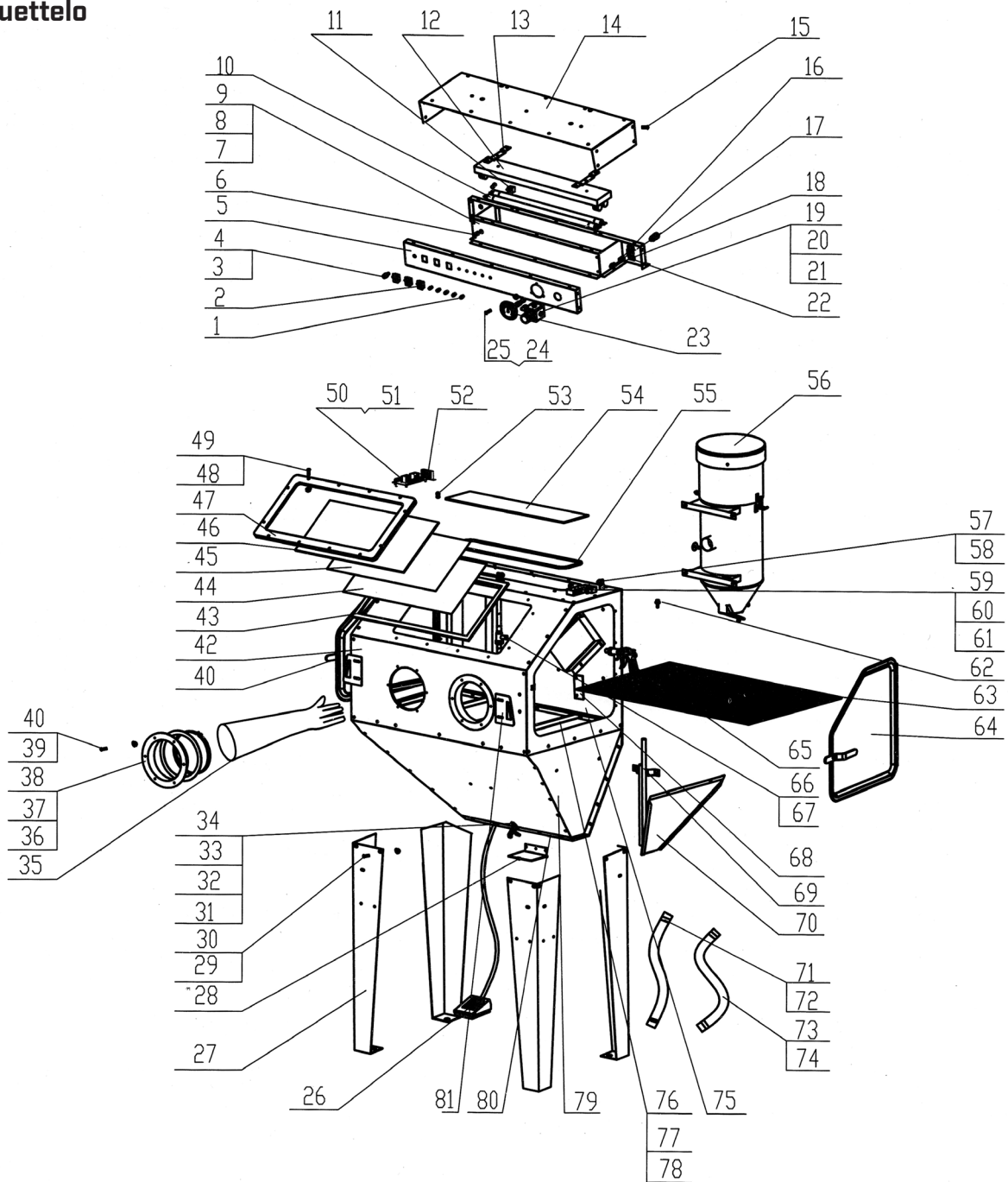

1	lamp cover indicator	22	jet fixing board	42	cabinet	62	1/4" jet
2	switch	23	pressure gauge	43	window washer	63	web
3	fuse case	24	screw	44	protect film	64	right door parts
4	fuse	25	nut	45	glass	65	movable gun
5	lamp cover parts	26	pedal switch	46	organic glass	66	flexible metal pipe
6		27	leg	47	window frame	67	fixed gun
7		28	cover of funnel	48	screw	68	door locking washer
8		29	screw	49	nut	69	abrasive suction pipe
9	10	30	nut	50	circuitry board	70	funnel inside board
10	lamp	31	locking parts	51	screw	71	air hose
11	socket	32	screw	52	transformer	72	clamp
12	lamp self	33	nut	53	line-locked	73	sand hose
13		34	washer	54	lamp cover glass	74	clamp
14	lamp cover board	35	gloves	55	lamp cover seal	75	cabinet
15	screw	36	gloves clamp	56	dust collector	76	web parts
16	jet	37	gloves washer	57	jet	77	
17	quick jet socket	38	gloves socket	58	right-angle jet	78	
18	straight jet	39	screw	59	electromagnetism valve	79	cabinet
19	air regulator	40	nut	60	straight jet	80	funnel soleplate
20	straight jet	41	left door	61	right-angle jet	81	door locking board
21	right-angle jet						

EU-VAATIMUSTENMUKAISUUSVAKUUTUS

2006/42/EC (MD), 2014/30/EU (EMC)

ALKUPERÄINEN VAATIMUSTENMUKAISUUSVAKUUTUS

Valmistaja:

Yritys: Verktygsboden Erfilux AB
Osoite: Källbäckstrydgatan 1, SE-507 42 Borås, Sweden
Puhelin: +46-33-2026 53

Vakuutuksen kohteena oleva PELA-tuotemerkillä markkinoidun tuotteen rakenne ja valmistus:

Kone: Sandblast cabinet, Sandblast cabinet wit pressure tank, Industrial blast cabinet
Tyyppimerkintä: XH-SBC350, XH-PSBC990, XH-SBC420
Tuotteen tunnistenumero: 75506, 502331, 63045

Vakuutamme, että vakuutuksen kohde on kaikkien vaatimusten mukainen 2006/42/EC (MD) & 2014/30/EU (EMC).

Yllä mainitun direktiivin vaatimuksiin vastaamiseen käytetyt yhdenmukaistetut standardit:

Standardi:

EN 1248:2001+A1:2009 EN 60204-1:2018 EN IEC 61000-6-1:2019
EN IEC 61000-6-3: 2021

Ilmoitettu laitos: Intertek testing services Zhejiang Ltd.
Sertifikaatin numero: 210100566HZH-V1 / 221100216HZH-V3

Tuotteen CE-merkintävuosi: 2023

Teknisen todistuksen antanut valtuutettu henkilö, joka on tunnustettu Euroopan yhteisön alueella:

Nimi: Lars Edwardsson
Osoite: Källbäckstrydgatan 1, SE-507 42 Borås, Sweden

Tämä vakuutus koskee ainoastaan tuotetta sen myytävässä muodossa. Se ei kata komponentteja, joita loppuasiakas lisää myöhemmin.

Paikka ja aika: Borås, Ruotsi Päivämäärä: 09/02/2023



Nimi: Ted Berglund
Asema yrityksessä: Purchaser

VERKTYGSBODEN

PELA
TOOLS

