

Tuoteseloste

1.1.2022-

TAIPUISA ILMANVAIHTOKANAVA PETE DUOFLEX



SISÄLLYSLUETTELO

1. YLEISTÄ	2
1.1. Käyttötarkoitus	2
1.2. Tuotekuvaus	2
1.3. Mitat ja paino	3
1.4. Valmistaja ja tuotesertifikaatin haltija	4
2. KÄSITTELY, TARKASTUS JA KÄYTTÖNOTTO	4
3. ASENTAMINEN	5
3.1. Kanavan katkaiseminen	5
3.2. Kanavan taivuttaminen	5
3.3. Kanavan asennussuunta	6
3.4. Kanavan jatkaminen	6
3.5. Kanavan eristäminen	6
3.6. Kanavan asentaminen liesituulettimelle/-kuvulle	6
3.7. Kanavan kannakointi	6
3.8. Muuta asentamiseen liittyvää	7
4. PAKKAUS JA TUOTETIEDOT	7
5. VARASTOINTI	7
6. PUHDISTUS	7
7. KIERRÄTYS JA HÄVITTÄMINEN	7

1. YLEISTÄ

1.1. Käyttötarkoitus

Taipuisa ilmanvaihtokanava PETE Duoflex soveltuu käytettäväksi Suomessa asuinhuoneistokeittiöiden liesikupujen ja -tuulettimien liittämässä jäteilmakanavaan.

Tuotteesta lyhyesti:

- Materiaali haponkestävää terästä (AISI 1.4404 / AISI 316L)
- 2-seinämainen eristämätön rakenne
- Sileä sisäpinta ei kerää rasvaa ja pölyä sekä on helppo puhdistaa
- Erinomainen taipuisuus: taivutussäde 1,5 x kanavan halkaisija
- Kevyt ja helppo käsitellä
- Saatavilla koot Ø100, Ø125 ja Ø160 mm – muut koot: kysy
- Saatavilla vakiona pituudet 1,5 m ja 20 m – muut pituudet: kysy
- Eurofins Expert Services Oy:n rakennustuotesertifikaatti (EUF129-21003645-C)
- Suomen Pelastusalan Keskusjärjestön (SPEK) lausunto
- Kotimainen Avainlippu-merkitty tuote.



Kuva 1. Esimerkki taipuisan ilmanvaihtokanavan käytöstä.

1.2. Tuotekuvaus

PETE Duoflex on taipuisa pyöreä 2-seinämainen kierresaumakanava, joka on valmistettu ilmanvaihdon kanavamitoituksella, haponkestävästä teräsnauhasta valssaamalla erityisellä spiraalitekniikalla. Kanava liitetään rakennuksen ilmanvaihtojärjestelmään markkinoilla yleisesti käytettyjen kumitiivisteellisten kanavaosien, kuten käyrien, T-kappaleiden sekä jatko- ja muuntoliittimien avulla. Liitosten mekaaninen kiinnitys tulee järjestää esim. vetoniittien tai metallipannan avulla. Liitoksen tiiveys on suositeltavaa varmistaa vulkanoituvalla teipillä. Kanavaa ei saa heitellä, raahata, kolhia eikä muullakaan tavoin vahingoittaa. Kanavan materiaalitakuu on 10 vuotta.

Taipuisa ilmanvaihtokanava PETE Duoflex on Eurofins Expert Services Oy:n testaama. Tuotteella on rakennustuotesertifikaatti nro. EUFI29-21003645-C. Sertifiointi koskee kanavakokoja halkaisijaltaan 100 mm, 125 mm ja 160 mm. Vaatimukset perustuvat sertifiointiperusteisiin NRO SERT R022: Ilmanvaihdon kanavajärjestelmät.

1.3. Mitat ja paino

Seinämävahvuus	2 x 0,10 mm = 0,20 mm, profiloitu paksuus 2,7 mm (±0,3 mm)		
Pienin sallittu taivutussäde	1,5 x kanavan halkaisija		
Toimituspituus	1,5 m, 20 m tai erillisen sopimuksen mukaan		
Sisä-/ulkohalkaisija (d/D)	Ø100/106 mm	Ø125/131 mm	Ø160/166 mm
Paino	0,793 kg/m (±0,08 kg)	0,992 kg/m (±0,1 kg)	1,269 kg/m (±0,12 kg)

Taulukko 1. Kanavan mittatiedot.

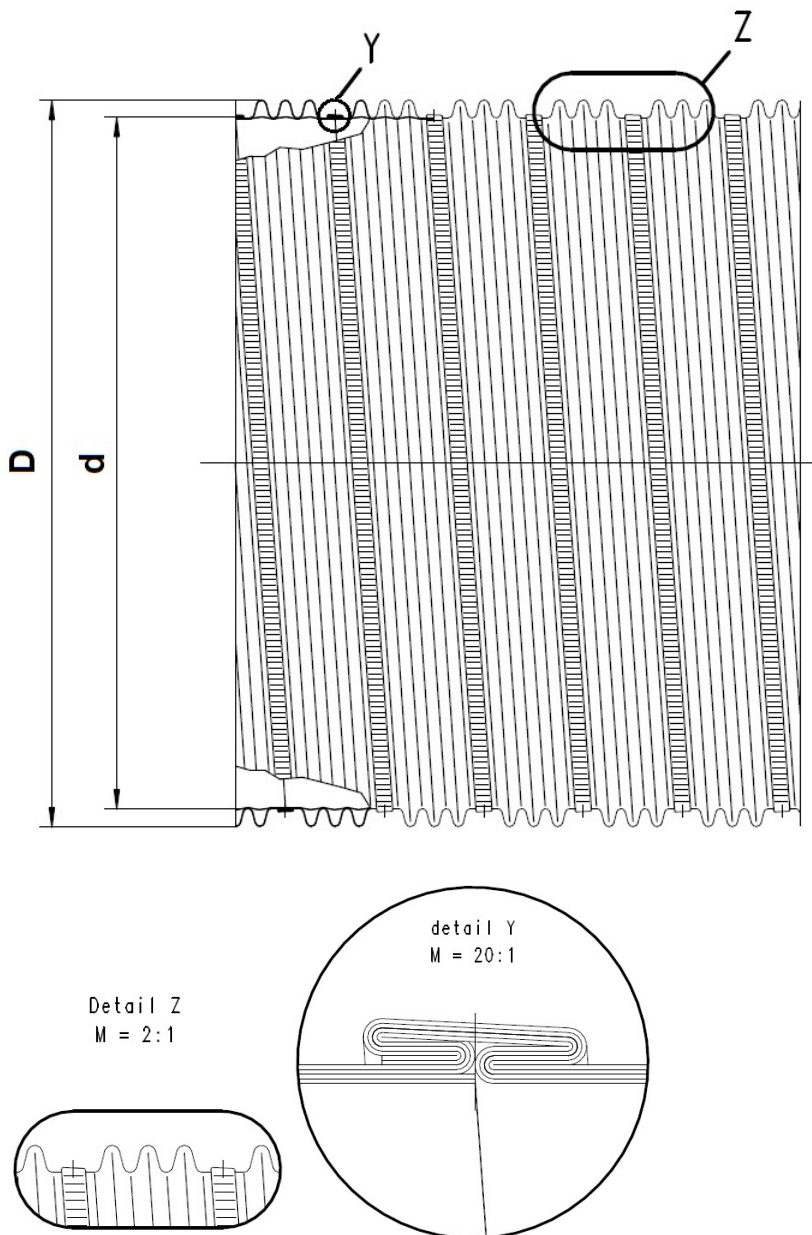

Kuva 2. Kanavan sisä- ja ulkohalkaisija sekä profiili ns. omegalukolla.

1.4. Valmistaja ja tuotesertifikaatin haltija

PETE-tuotteet
Lindfors Finland Oy
Y-tunnus 0772117-7
Lampelantie 58
61850 Kauhajoki As
www.pete.fi
info@pete.fi
p. 06 231 5396

2. KÄSITTELY, TARKASTUS JA KÄYTTÖÖNOTTO

Käytä työhansikkaita ja käsittele kanavaa varoen, sillä kanavan päät ovat katkaisun jäljiltä terävät!
Myös kanavan ulkopinnan käsittely paljain käsin voi aiheuttaa viiltohaavoja! Tarkasta silmämääräisesti, että taipuisa ilmanvaihtokanava PETE Duoflex on ehjä, eikä se ole vaurioitunut kuljetuksessa tai käsittelyssä. Poista kanavan päissä olevat suojatulpat sekä mahdollinen pakkausteippi. Puhdista kanava tarvittaessa ennen sen asennusta ja käyttöönottoa esim. kuitukankaan ja neutraalin yleispuhdistusaineen avulla. Käytä työhansikkaita ja pitkähihaista asustetta – kanavan päät ovat terävät ja voivat aiheuttaa syviä viiltohaavoja!



Kuva 3. Kanavan käsittely paljain käsin voi aiheuttaa syviä viiltohaavoja.

3. ASENTAMINEN

3.1. Kanavan katkaiseminen

Kanava katkaistaan asennuskohteen vaatimaan pituuteen. Merkitse kanavan ulkopintaan sopiva katkaisukohta viereisen kuvan osoittamalla tavalla.

Kanavan katkaisu voidaan suorittaa puukkosahalla, kulmahiomakoneella katkaisulaikkaa käyttäen tai myös metallille soveltuvalla käsisahalla.

Aloita katkaisu ja käännä tarvittaessa kanava ympäri katkaisun edetessä. Tee loppukatkaisu huolellisesti, ettei kanava lähde purkautumaan sen sisä- ja ulkoseinämien osalta.

Käytä työansikkaita ja käsittele kanavaa varoen, sillä sen päät ovat katkaisun jäljiltä terävät!

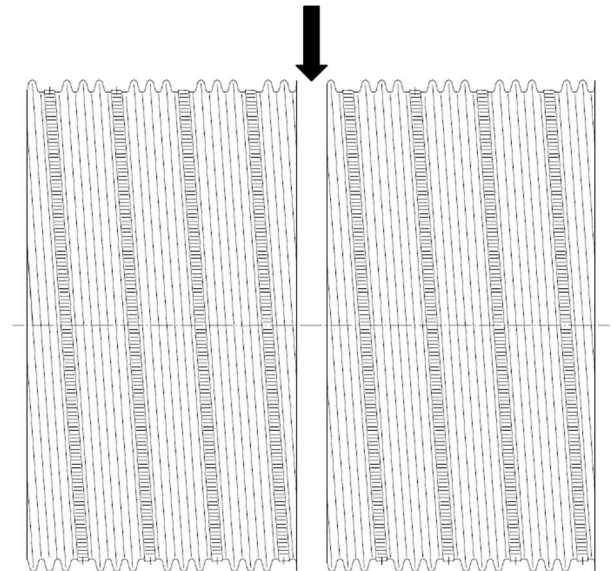

Kuva 4. Kanavan katkaisukohta.

3.2. Kanavan taivuttaminen

Taivuta kanavaa siten, että asennuksen vaatima sivuttaissiirtymä tai mutka saavutetaan mahdollisimman vähällä taivuttelulla.

Tarpeetonta kanavan edestakaista taivuttelua sekä liian tiukkaa taivutussädettä (R) tulee välttää. Ne voivat aiheuttaa kanavan sisäpinnan saumojen poimuilua, mikä lisää kanavan likaantumista käytössä.

Kanavan taivuttaminen onnistuu parhaiten käsin, suojahansikkaita käyttäen. Taivuttamista esim. polvea vasten tulee välttää! Kanava asettuu taivutuksen vaikutuksesta helposti haluttuun linjaan, ollen edelleen tukeva. Oikein taivutettu kanava on profiililtaan pyöreä ja pinnaltaan siisti.

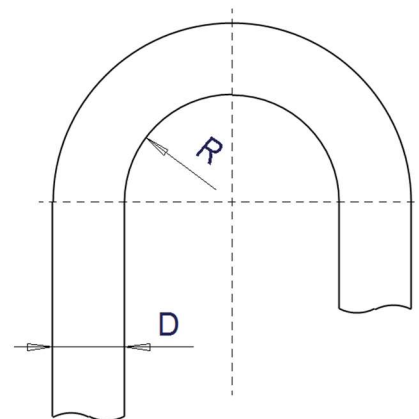

$$R_{\min} = 1,5 \times D$$

R = sisäsäde

D = kanavan ulkohalkaisija

Kuva 5. Kanavan pienin sallittu taivutussäde (R_{\min}).

3.3. Kanavan asennussuunta

Kanavan ns. omega-saumaliitoksen korkeasta tiiveydestä ja sisäpinnan tasaisuudesta johtuen kanavan voi asentaa kumpi pää tahansa ylöspäin.

3.4. Kanavan jatkaminen

Taipuisan ilmanvaihtokanavan jatkaminen on mahdollista palamattomien tiivisteellisen jatkoliittimen avulla. Kanavan jatkamista ei kuitenkaan suositella, vaan kanava tulee tilata riittävän pituisena ja katkaista asennettaessa tarvittavaan mittaan.

3.5. Kanavan eristäminen

Kanavan mahdollinen lämpö- ja kondenssivesi- sekä paloeristäminen määritellään ilmanvaihtosuunnitelmassa.

3.6. Kanavan asentaminen liesituulettimelle/-kuvulle

Taipuisa ilmanvaihtokanava PETE Duoflex on palamatonta A1-luokan materiaalia, ja sitä voidaan käyttää asuinrakennuksen keittiön liesikuvun tai -tuulettimen kohdepoistokanavan liitosputkena. Kohdepoistokanavaa, johon taipuisa kanava liitetään, ei liitetä asunnon muuhun ilmanvaihtoon, vaan johdetaan ulos vesikatolle omana kanavanaan ja omalla poistoilmapuhaltimellaan.

Taipuisan kanavan liittäminen liesituulettimen/-kuvun kanavalähtöön tulee järjestää tiivisteellisellä kanavaliittimellä. Mikäli kanavalähtö ei mahdollista tiivisteellisen liittimen käyttöä, tulee liitoksen tiiviyys varmistaa vulkanoituvalla teipillä huolellisesti tiivistäen. Liitoksen mekaaninen kiinnitys tulee toteuttaa esim. vetoniittien tai metallipannan avulla.

Taipuisan kanavan liittäminen poisto- tai jäteilmakanavaan tulee järjestää aina tiivisteellisen kanavanosan, kuten jatkoliittimen tai muuntoliittimen avulla – liitoksen tiiviyys lopuksi vulkanoituvalla teipillä varmistaen. Liitoksen mekaaninen kiinnitys tulee toteuttaa esim. vetoniittien, ruuvien tai metallipannan avulla.

Kanavan asianmukainen mekaaninen kiinnitys ja tiiveys tulee tarkastaa ennen käyttöönottoa. Ohjeen mukainen kanavan sisäpuolinen puhdistus harjaamalla ei saa irrottaa liitoksia toisistaan eikä heikentää kanavan tiiveyttä. Palotilanteessa tiiviste saa palaa ensimmäisenä, mutta kanava ei saa irrota liitoksistaan.

3.7. Kanavan kannakointi

Kannakoinnissa käytetään ilmanvaihtokanaville tarkoitettuja kannakkeita. Kanaviston kannakeväli on enintään 1500 mm. Kannakkeet sijoitetaan niin, että jokaisen liitoksen/osan välittömässä

läheisyydessä on kannake. Pystysuuntaiset kanaviston osat on kannakoitava niin, että ne eivät roiku kumirengastiivisteellisen kanavaosan varassa.

3.8. Muuta asentamiseen liittyvää

Muissa tuotteeseen sekä sen asentamiseen liittyvissä kysymyksissä ole yhteydessä tekniseen tukeemme p. 020 155 0032.

4. PAKKAUS JA TUOTETIEDOT

Kanavat toimitetaan molemmat päät muovitulpilla suojattuina. Tulppa sisältää tuotetiedot, kuten tuotenimen, LVI-koodin sekä EAN-koodin.

5. VARASTOINTI

Kanavat kestävät ulkovarastointia. Varastoidaan likaantumiselta suojattuna.

6. PUHDISTUS

Ilmanvaihtokanavat likaantuvat käytössä vähitellen, ja siksi ne tulee puhdistaa säännöllisesti. Poistoilmakanavien likaantuminen vähentää ilmanvaihdon kokonaisilmavirtaa, ja niihin kerääntyy myös pölyä ja rasvaa, jotka voivat aiheuttaa palovaaran. Likaantuminen heikentää myös puhaltimien tehoa.

Ilmanvaihtokanavien käytännön valvonnasta ja tarkastuksesta – ja siten myös puhdistuksen tilaamisesta tarvittaessa – vastaa rakennuksen omistaja, haltija tai muu rakennuksen edustaja, esimerkiksi huoltomies.

Kanavan puhdistus voidaan suorittaa esim. nailonharjalla kevyesti harjaamalla. Metalliharjan käyttö sekä muu kanavan kovakourainen käsittely on ehdottomasti kielletty!

7. KIERRÄTYS JA HÄVITTÄMINEN

Kanavan päissä olevat suojatulpat tulee asennusvaiheessa poistaa ja toimittaa muovinkeräykseen. Jos jätekatoksesta ei löydy muovinkeräysastiaa, tulee muovijäte toimittaa paikkakunnan muovinkeräyspisteeseen.

Taipuisa ilmanvaihtokanava PETE Duoflex itsessään on valmistettu kokonaan haponkestävästä teräksestä. Haponkestävä teräs on pitkään käytetty ja turvalliseksi todettu materiaali, joka mahdollistaa tuotteen erinomaisen kestävyuden ja pitkän käyttöiän.

Kun tuote saavuttaa elinkaarensa lopun, on se kokonaan kierrätettävissä. Näin tuotteessa käytetty materiaali voidaan hyödyntää muissa käyttökohteissa ympäristöä säästäen. Haponkestävä teräs on haluttua kierrätysmateriaalia, ja se säilyttää arvonsa hyvin. Teräs on materiaalina maailman kierrätetyin, ja samalla yksi harvoista, jota voidaan kierrättää lähes loputtomiin ilman, että materiaalin ominaisuudet heikkenevät. Laadullisesti ei ole eroa, onko lopputuote valmistettu sulatetusta kierrätysteräksestä vai malmipohjaisesta teräksestä. Käytetyn materiaalin ominaisuuksien sekä oman lähellä markkinoita tapahtuvan kotimaisen valmistuksemme ansiosta myös hiilipäästömme pysyvät vähäisinä.

Kotitalouksien metallipakkauksia ja pieniä metallista tehtyjä tuotteita kerätään kierrätyspisteissä. Lisäksi metallia kierrätetään kiinteistöjen omissa jätetiloissa. Yleensä metallinkierrätyspisteet löytyvät oman kunnan alueelta. Myös pientä metalliromua, kuten asennuksessa syntyvää kanavan katkaisujätettä, voi palauttaa kierrätyspisteille.

PETE-tuotteet

Olemme savu- ja ilmanvaihtohormeihin sekä niiden varustelutuotteisiin keskittynyt kauhajokelainen vuonna 1989 perustettu perheyrittys. Valikoimaamme kuuluvat laadukkaat teräs- ja harkkohormit, sisäpiiput, taipuisat ilmanvaihtokanavat, vedonparantajat, savukaasumurit, piipunhatut, piipunpellitykset, savupellit, hormisaneeraustuotteet ja tehonuohoustyökalut – *piipusta piippuun*.

Lue lisää nettisivuiltamme:

pete.fi

PETE-tuotteet

Lindfors Finland Oy
Lampelantie 58
61850 Kauhajoki As

p. (06) 231 5396
info@pete.fi